



**CENTRO UNIVERSITÁRIO DE BRASÍLIA - UNICEUB**  
**FACULDADE DE CIÊNCIAS SOCIAIS APLICADAS - FASA**  
**CURSO SUPERIOR DE FORMAÇÃO ESPECÍFICA EM ANÁLISE DE SISTEMAS**

Disciplina: Projeto Final III  
Orientador: Professor Ricardo Luiz B. L. Campos

## **SisBanca**

Sistema de Administração em Banca de Revista

Nome dos autores: Raphael Pegoraro  
Rodrigo Thomé

Projeto Final apresentado para conclusão da disciplina Projeto Final III, do Curso Superior de Formação Específica em Análise de Sistemas do Centro Universitário de Brasília - UniCEUB.

**CENTRO UNIVERSITÁRIO DE BRASÍLIA - UNICEUB  
FACULDADE DE CIÊNCIAS SOCIAIS APLICADAS - FASA  
CURSO SUPERIOR DE FORMAÇÃO ESPECÍFICA EM ANÁLISE DE SISTEMAS**

# **SisBanca**

Sistema de Administração em Banca de Revista

Nome dos autores: Raphael Pegoraro  
Rodrigo Thomé

**Brasília - DF  
1º Semestre / 2006**

---

---

## Sumário

<b>1. APRESENTAÇÃO</b>	<b>06</b>
1.1 - Autor (es)	07
1.2 - Professor Orientador do Projeto Supervisionado	07
1.3 - Local de Realização do Projeto	07
1.4 - Empresa Usuária do Sistema	07
<b>2. INTRODUÇÃO</b>	<b>08</b>
2.1 - Análise Institucional	09
2.1.1 - A empresa e seu negócio	09
2.1.2 - Sistemas de Informação existentes na empresa	09
2.1.3 - A empresa e o sistema proposto	09
2.1.4 - Sistemas similares existentes no mercado	10
2.2 - Problemas Diagnosticados	10
2.3 - Objetivo Geral do Sistema	11
2.4 - Objetivos Específicos	11
2.5 - Benefícios Esperados	11
2.6 - Análise de Riscos	12
<b>3. ABRANGÊNCIA E AMBIENTE</b>	<b>13</b>
3.1 - Descrição da Abrangência do Sistema	14
3.2 - Diagrama de Contexto	15
3.3 - Descrição das Entidades Externas (Usuários)	16
3.4 - Organograma da Organização	18
3.5 - Descrição do Ambiente Físico do Sistema: Atual e Previsto	19
3.6 - Descrição do Ambiente Tecnológico: Atual e Previsto	20
<b>4. MODELO DE DADOS</b>	<b>21</b>
4.1 - Técnica e Simbologia Utilizada	22
4.2 - Modelo de Entidades x Relacionamentos (ExR) Conceitual (Canônico)	23
<b>5. MODELO DE PROCESSOS</b>	<b>24</b>
5.1 - Técnica e Simbologia Utilizada	25
5.2 - Diagramas de Fluxo de Dados (DFD) de Nível Zero	27
5.3 - DFD de Nível Um, Dois, ...	28
5.4 - Descrição dos Processos do último nível de detalhamento	34
<b>6. BANCO DE DADOS</b>	<b>41</b>
6.1 - Tabelas	42
6.1.1 - Relação das Tabelas	42



**CENTRO UNIVERSITÁRIO DE BRASÍLIA - UNICEUB**  
**FACULDADE DE CIÊNCIAS SOCIAIS APLICADAS - FASA**  
**CURSO SUPERIOR DE FORMAÇÃO ESPECÍFICA EM ANÁLISE DE SISTEMAS**

Disciplina: Projeto Final III  
Orientador: Professor Ricardo Luiz B. L. Campos

## **SisBanca**

Sistema de Administração em Banca de Revista

Nome dos autores: Raphael Pegoraro  
Rodrigo Thomé

Projeto Final apresentado para conclusão da disciplina Projeto Final III, do Curso Superior de Formação Específica em Análise de Sistemas do Centro Universitário de Brasília - UniCEUB.

**CENTRO UNIVERSITÁRIO DE BRASÍLIA - UNICEUB  
FACULDADE DE CIÊNCIAS SOCIAIS APLICADAS - FASA  
CURSO SUPERIOR DE FORMAÇÃO ESPECÍFICA EM ANÁLISE DE SISTEMAS**

# **SisBanca**

Sistema de Administração em Banca de Revista

Nome dos autores: Raphael Pegoraro  
Rodrigo Thomé

**Brasília - DF  
1º Semestre / 2006**

6.1.2 - Critério de Retenção e Descarte de Dados .....	42
6.1.3 - Descrição e Conteúdo das Tabelas .....	43
6.2 - Elementos de Dados (Atributos) .....	54
6.2.1 - Relação de Elementos de Dados .....	54
6.2.2 - Descrição dos Elementos de Dados .....	57
6.3 - Modelo E x R de Implementação .....	73
<b>7. FLUXO DE DADOS .....</b>	<b>74</b>
7.1 - Documentos de Captação de Dados .....	75
7.1.1 - Padrões e Convenções Utilizadas no Desenho dos Documentos de Captação de Dados .....	75
7.1.2 - Relação de Documentos de Captação de Dados .....	75
7.1.3 - Descrição e Modelo de Documentos de Captação de Dados .....	76
7.2 - Relatórios Impressos .....	79
7.2.1 - Padrões e Convenções Utilizadas no Desenho dos Relatórios Impressos .....	79
7.2.2 - Relação dos Relatórios Impressos .....	79
7.2.3 - Descrição e Modelo dos Relatórios Impressos .....	81
7.3 - Outros Fluxos de Dados .....	96
<b>8. TELAS .....</b>	<b>104</b>
8.1 - Padrões e Convenções utilizadas no desenho das telas .....	105
8.2 - Diagrama de Navegação via Menus .....	106
8.3 - Menus e Telas .....	107
<b>9. PROGRAMAS .....</b>	<b>113</b>
9.1 - Relação dos Programa.....	114
9.2 - Procedimentos Detalhados de Programas .....	124
<b>10. EQUIPAMENTOS, “SOFTWARE BÁSICO” E CUSTOS .....</b>	<b>127</b>
10.1 - Diagrama de Rede .....	128
10.2 - “Softwares” Básicos e de Apoio Utilizados .....	128
10.3 - Detalhamento dos Equipamentos .....	129
10.4 - Mecanismos de Segurança e Privacidade de Dados .....	129
10.5 - Mecanismos de Segurança de Equipamentos e Instalações .....	130
10.6 - Recursos Humanos para o Desenvolvimento e Implantação do Produção do Sistema .....	131
10.7 - Recursos Humanos para Produção do Sistema .....	131
10.8 - Custos de Desenvolvimento e Implantação .....	131
10.9 - Custos Mensais de Produção do Sistema .....	132
<b>11. BIBLIOGRAFIA .....</b>	<b>133</b>

---

---

<b>12. GLOSSÁRIO</b> .....	<b>135</b>
<b>13. ANEXOS</b> .....	<b>139</b>
13.1 - Licitação Pública do Terreno .....	140
13.2 - Notas de Entrega (reprodução fiel dos documentos originais) .....	156
13.3 - Notas de Devolução (reprodução fiel dos documentos originais) .....	158
13.4 - Relatório de possíveis devoluções .....	160
13.5 - Instruções para instalação do Sistema .....	161
13.6 - CD com a Documentação do Sistema e com Programas-Fontes, Programas-Executáveis, arquivos de dados de teste, bibliotecas e demais “software” necessários à execução dos programas .....	161

## 1. APRESENTAÇÃO



---

---

## 1.1 - Autor (es)

O SisBanca – Sistema de Administração em Banca de Revistas foi elaborado, desenvolvido e produzido por Raphael Henrique Bomfim Pegoraro e Rodrigo Thomé de Moura, alunos do Curso Superior de Formação Específica em Análise de Sistemas, do Centro Universitário de Brasília – UniCEUB, na disciplina de Projeto Final III.

## 1.2 - Professor Orientador do Projeto Supervisionado

O projeto teve a supervisão e orientação do Professor Ricardo Luiz B. L. Campos, responsável pela disciplina Projeto Final III, do Curso Superior de Formação Específica em Análise de Sistemas do UniCEUB.

## 1.3 - Local de Realização do Projeto

O projeto teve seu desenvolvimento nas residências dos alunos, situadas a SQN 208 - Bloco "F" - Ap. 406 - Asa Norte - CEP 70853-060 - Brasília - DF e QESA 19 – Casa 17 – Taguatinga Sul - CEP 72015-190 - Brasília - DF e nas dependências do UniCEUB, situado a SEPN 707/907 - Campus do CEUB - Ana Norte - CEP 70591-075 - Brasília - DF

## 1.4 - Empresa Usuária do Sistema

A usuária do Sistema de Administração em Banca de Revista – SisBanca, será a Banca de Revista da 211 Norte, atuante na área de vendas de publicações (revistas) e outros tipos de produtos para população. A empresa está localizada na entrada da Super Quadra Norte - SQN 211.

## 2. INTRODUÇÃO

---

---

## 2.1 - Análise Institucional

### 2.1.1 - A empresa e seu negócio

A Banca de Revista encontra-se instalada na entrada da SQN 211. Atualmente, seu funcionamento é conduzido por 02 (dois) funcionários, de segunda-feira a sexta-feira das 07h00 às 18h00 e aos sábados e domingos das 07h00 às 14h00.

A Banca recebe as várias revistas e outros tipos de publicações na forma de consignação de seus respectivos distribuidores e os produtos de seus fornecedores, quando encomendados, para que os mesmos sejam expostos ao público a uma possível venda. Com relação às publicações, quando não ocorre essa venda ao longo de um determinado prazo estipulado pelo tempo de circulação (semanal, quinzenal, mensal), as mesmas são solicitadas pelos respectivos distribuidores.

### 2.1.2 - Sistemas de Informação existentes na empresa

A Banca de Revista da 211 Norte possui um sistema chamado Quick Store, onde, em partes, controla as atividades da empresa em questão.

### 2.1.3 - A empresa e o sistema proposto

A maior função do Sistema em Administração em Banca de Revista – SisBanca, é prover ao patrocinador, funcionários e clientes uma resposta mais rápida e precisa sobre contas, publicação, cadastro em geral dentro do escopo das atividades da empresa.

A implantação do sistema ocorrerá no endereço anteriormente citado. Os cadastros em geral deverão ser completamente armazenados em outro local, pois o SisBanca não receberá qualquer tipo de dado do sistema atual, tratando-se que não é um processo complexo.

---

---

## 2.1.4 - Sistemas similares existentes no mercado

Foram realizadas pesquisas no mercado e em alguns sites, [www.google.com](http://www.google.com) e [www.altavista.com.br](http://www.altavista.com.br), no período de 05/08/2004 a 20/08/2004 e 15/03/2005 a 20/04/2005, onde foram encontrados alguns sistemas similares ao SisBanca, mas nenhum se iguala ao mesmo, deixando a desejar em relação a algumas funcionalidades do SisBanca, tais como: cadastramento em geral, controle de contas e emissão de relatórios.

## 2.2 - Problemas Diagnosticados

Em entrevistas com o Sr. Wagner Alarcão, dono da empresa, desde sua instalação no atual endereço em maio de 1999, foram descritos os seguintes problemas:

- **Relativo às edições das publicações**
  - dificuldades em saber a quantidade de determinada edição de tal publicação que dá entrada no sistema;
  
- **Relativo às devoluções**
  - dificuldades em ter um relatório no qual contenham as informações das publicações a serem devolvidas para os respectivos distribuidores (anexo 13.4);
  
- **Relativo a pedidos**
  - dificuldades em saber a quantidade de produto pedido e o prazo de entrega;
  
- **Relativo a produtos:**
  - dificuldades em saber a data de validade de determinados produtos;
  
- **Relativo à contas a receber:**
  - dificuldades em saber as datas dos vencimentos das contas dos clientes.

➤ **Relativo à contas a pagar:**

- dificuldades em saber as datas dos vencimentos das contas a serem pagas a respectivos fornecedores/distribuidores.

## 2.3 - Objetivo Geral do Sistema

O objetivo do Sistema de Administração em Banca de Revista - SisBanca, é permitir à empresa o registro de clientes, produtos, fornecedores, publicações, distribuidores, contas a pagar e, principalmente, promover a melhoria da gestão, no que se refere à falta de controle na devolução das publicações aos distribuidores.

Além dessas funções, e não menos importante que as demais, a implantação do sistema reduzirá automaticamente e sensivelmente o prejuízo causado pela não devolução das publicações.

## 2.4 - Objetivos Específicos

Conforme levantamento realizado, o sistema SisBanca terá os seguintes objetivos específicos:

- Cadastrar Fornecedores/Distribuidores, Clientes, Produto/Revista e Contas a Pagar e Receber da empresa;
- Acompanhar o tempo de circulação de cada publicação, calculando o tempo de permanência das publicações na banca a ser vendida pela empresa;
- Manter o estoque de Produto/Revista;
- Emitir relatórios quantitativo de publicações em estoque e sobre publicações a serem devolvidas.

## 2.5 - Benefícios Esperados

Depois de implantado, espera-se que o sistema proporcione as seguintes facilidades ao patrocinador:

- Extinção dos prejuízos causados pelas publicações que não são devolvidas (esquecidas por usuários). Em princípio, no sistema de consignação (paga o que vende e devolve o que não foi vendido) não há como ter prejuízo pela perda de publicações. Na data da devolução, a pessoa que a controla, deverá devolver todas as publicações não vendidas, caso esqueça de fazer a devolução de alguma publicação nesse caso ocorre um prejuízo;
- Otimização do processo de devolução das revistas, tornando o trabalho mais eficiente;
- Controle das contas a pagar pela empresa e das contas de clientes cadastrados com pagamento a prazo;
- Reposição de produtos e publicações.

## 2.6 - Análise de Riscos

Em análise de riscos, devemos, identificar o que precisa ser protegido e contra quem.

Apesar de ser uma Banca de Revista e, principalmente, por estar conectada a WEB, devemos sempre ter muito cuidado com alguns dados, entre eles:

- ⇒ Dados Cadastrais de Fornecedor/Distribuidor
- ⇒ Dados Cadastrais de Produto/Revista
- ⇒ Dados Cadastrais de Clientes
- ⇒ Arquivos de Contas a Pagar
- ⇒ Arquivos de Contas a Receber
- ⇒ Movimentação

Deve-se também ter cuidado com as instalações elétricas, prevenção contra incêndios, assaltos e furtos, descritos no item 10.5 Mecanismos de Segurança de Equipamentos e Instalações, página 115.

### **3. ABRANGÊNCIA E AMBIENTE**

---

---

### 3.1 - Descrição da Abrangência do Sistema

O sistema de administração abrangerá as áreas de cadastramento, controle de saídas, geração de relatórios diversos (contas a pagar, contas a receber, publicações a serem devolvidas) e solicitação de compras.

No cadastramento, será registrado os clientes que pagam com prazo, distribuidores, fornecedores, produtos e publicações que derem entrada na empresa.

No controle de saídas, o sistema registrará uma venda, atualizará a quantidade em estoque, armazenando informações do recebimento á vista ou em conta previamente cadastrada.

Nas contas a pagar, serão registradas no sistema as contas a serem pagas, aos fornecedores e distribuidores, pela empresa.

Nas contas a receber, o sistema informará em determinadas datas, estipuladas pelo usuário, quais contas devem ser quitadas nos respectivos vencimentos.

Na geração de relatórios, o sistema informará as descrições das publicações, quantidades em estoque para que as mesmas sejam devolvidas aos distribuidores.

Na realização de compra, será informado ao sistema que tipo de produto ou publicação que atingiu estoque mínimo, onde o mesmo irá gerar uma solicitação de compra a ser realizada a cada fornecedor ou distribuidor respectivo ao produto ou publicação.



---

---

## 3.2 - Diagrama de Contexto - OK

### 3.3 - Descrição das Entidades Externas (Usuários)

O Sistema de Administração em Banca de Revista possui as seguintes entidades externas (EE), onde estão descritas a seguir:

- ⇒ Entidade Externa “a” - **FORNECEDOR**
- ⇒ Entidade Externa “b” - **DISTRIBUIDOR**
- ⇒ Entidade Externa “c” - **CLIENTE**
- ⇒ Entidade Externa “d” - **DEVOLUÇÃO**
- ⇒ Entidade Externa “e” - **COMPRA**
- ⇒ Entidade Externa “f” - **FINANCEIRO**

ENTIDADE EXTERNA: <b>FORNECEDOR</b>		<b>a</b>
<b>OUTROS NOMES:</b>		
<b>DESCRIÇÃO:</b>	Empresas que fornecem produtos (balas, refrigerantes, picolés, cigarros), com pagamento por meio de boleto bancário.	
<b>PESSOA DE CONTATO</b>	Vendedor.	
<b>LOCALIZAÇÃO OU ENDEREÇO:</b>	Na cidade de Brasília.	

ENTIDADE EXTERNA: <b>DISTRIBUIDOR</b>		<b>b</b>
<b>OUTROS NOMES:</b>		
<b>DESCRIÇÃO:</b>	Empresas que distribuem todo e qualquer tipo de publicação (revistas, livros, jornais), na forma de consignação.	
<b>PESSOA DE CONTATO</b>	Pessoa que atende na distribuidora.	
<b>LOCALIZAÇÃO OU ENDEREÇO:</b>	Na cidade de Brasília.	

ENTIDADE EXTERNA: <b>CLIENTE</b>		<b>c</b>
<b>OUTROS NOMES:</b>		
<b>DESCRIÇÃO:</b>	Pessoa física ou jurídica que compra alguma mercadoria.	
<b>PESSOA DE CONTATO</b>	O próprio cliente.	
<b>LOCALIZAÇÃO OU ENDEREÇO:</b>	Frequentemente, são moradores da quadra, geralmente da redondeza e às vezes até de outras quadras e cidades.	

ENTIDADE EXTERNA: <b>DEVOLUÇÃO</b>		<b>d</b>
<b>OUTROS NOMES:</b>		
<b>DESCRIÇÃO:</b>	Parte da empresa que solicita relatórios diários para proceder ao processo de recolhimento das publicações solicitadas pelos respectivos distribuidores.	
<b>PESSOA DE CONTATO</b>		
<b>LOCALIZAÇÃO OU ENDEREÇO:</b>	Na própria empresa	

ENTIDADE EXTERNA: <b>COMPRA</b>		<b>e</b>
<b>OUTROS NOMES:</b>		
<b>DESCRIÇÃO:</b>	Parte da empresa responsável pela solicitação da compra de determinados produtos que estão com a quantidade mínima atingida.	
<b>PESSOA DE CONTATO</b>		
<b>LOCALIZAÇÃO OU ENDEREÇO:</b>	Na própria empresa	

ENTIDADE EXTERNA: <b>FINANCEIRO</b>		<b>f</b>
<b>OUTROS NOMES:</b>		
<b>DESCRIÇÃO:</b>	Parte da empresa responsável pelo pagamento de notas aos fornecedores e quitação da consignação aos distribuidores.	
<b>PESSOA DE CONTATO</b>		
<b>LOCALIZAÇÃO OU ENDEREÇO:</b>	Na própria empresa	

### 3.4 - Organograma da Organização

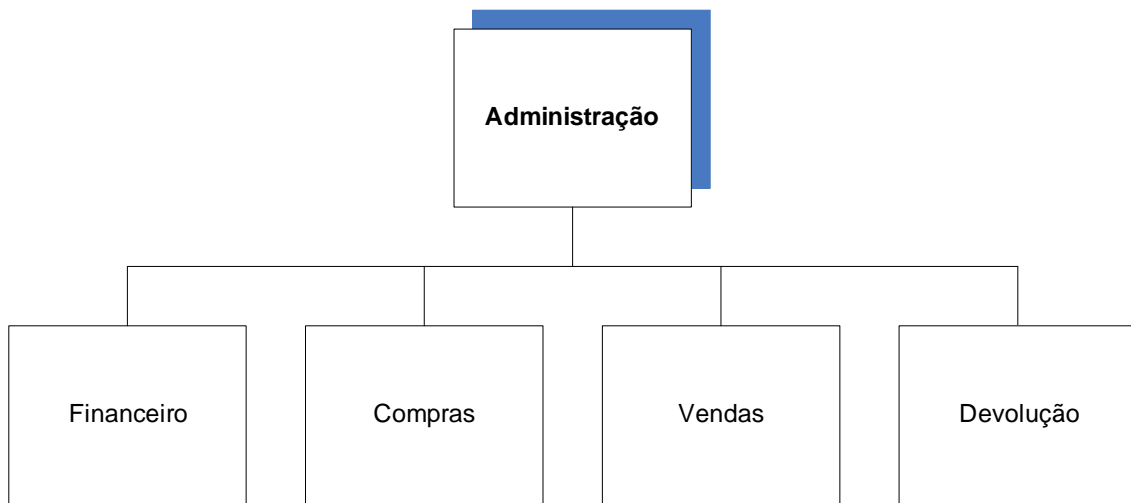

### 3.5 - Descrição do Ambiente Físico do Sistema: Atual e Previsto

Conforme observação realizada na empresa em questão, nota-se que a mesma é constituída de uma área de aproximadamente 18m<sup>2</sup>, onde está disposta da seguinte forma:

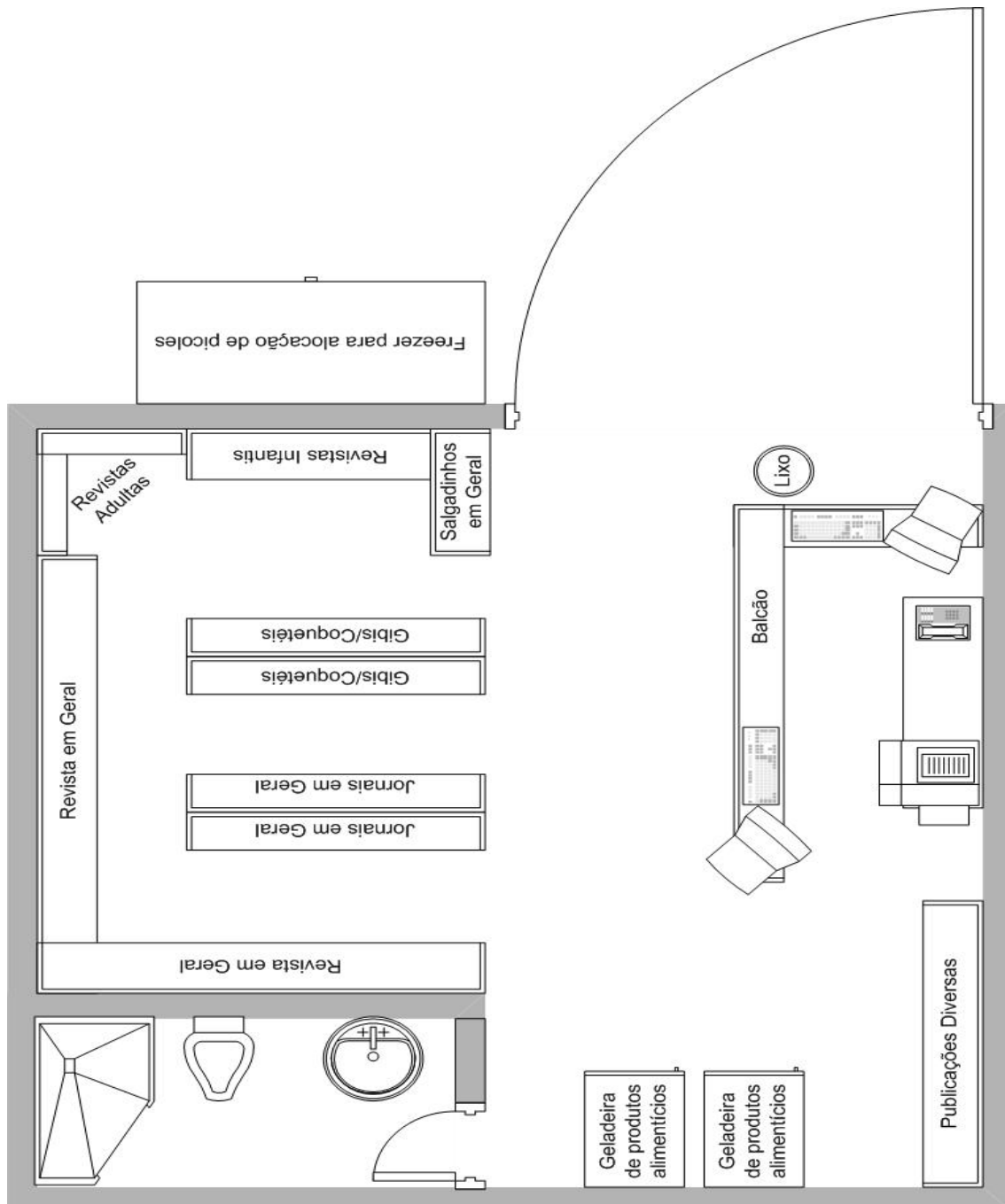

Com as devidas informações e análise feita pelo proprietário e os respectivos usuários da empresa em questão, chegou-se a conclusão que, atualmente, o ambiente físico atende a todas as necessidades, não necessitando de quaisquer alteração.

Como observado, a empresa encontra-se com a rede elétrica estabilizada, aterrada e dimensionamento para instalação de novos pontos, futuramente.

### 3.6 - Descrição do Ambiente Tecnológico: Atual e Previsto

Devido as informações repassadas pelos usuários, nota-se que a área informatizada da empresa encontra-se ultrapassada, contendo os seguintes itens, ligados entre si:

- a) 01 (um) Genuinel Intel Pentium 133, com HD de 6 GB, e memória RAM de 32 MB.
- b) 01 (um) Genuinel Intel Pentium 133, com HD de 2 GB, e memória RAM de 64 MB.
- c) 01 (uma) impressora matricial da marca Epson, modelo LX-300.

Com a implementação do SisBanca, será feita ao patrocinador uma proposta para uma melhoria na área informatizada da empresa, no qual se obterá um melhor desempenho do sistema, que ficará a critério do patrocinador aquisição de:

- a) 01 (um) Intel Celeron 1.8 GHz, disco rígido de 40 GB, memória de 128 MB, multimídia CD-RW, placa de rede 10/100, teclado padrão ABNT2, mouse. Sistema operacional Windows XP Home Edition, no valor de R\$ 1.150,00 (mil, cento e cinquenta reais);
- b) 01 (um) Athlon XP 2.0 GHz, disco rígido de 80 GB, fax modem PCI 56 kbps, memória de 256 MB DDR, multimídia, placa de rede 10/100 CD, floppy disk 1.44 MB, teclado padrão ABNT2, mouse, caixa de som amplificado. Sistema operacional Windows XP Home Edition, no valor de R\$ 1.878,00 (mil, oitocentos e setenta e oito reais);
- c) 02 (dois) Monitores de 15" da Marca Phillips, no valor de R\$ 598,00 (quinhentos e noventa e oito reais);
- d) 01 (uma) Impressora jato de Tinta, modelo HP 3535, cartuchos tricolor (HP 28) e preto (HP 27), resolução 2400 x 1200 dpi, velocidade de impressão até 12 ppm em preto e 8 ppm em cores, no valor de R\$ 249,00 (duzentos e quarenta e nove reais).

Totalizando o valor de R\$ 4.250,00 (quatro mil, duzentos e cinquenta reais), informações obtidas na Exclusive Net, em 15 de março de 2005.

## 4. MODELO DE DADOS

## 4.1 - Técnica e Simbologia Utilizada

Conforme especificado para os alunos que desenvolveram este projeto, sobre o livro para o desenvolvimento de determinados diagramas, utilizou-se o livro Modelagem de Dados, de Carlos Barbieri, no qual foram adotadas as seguintes simbologias:



Entidade.

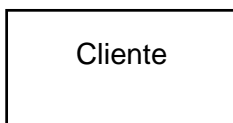

Entidade com identificação.

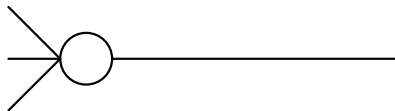

Relacionamento de n elementos e não obrigatoriedade de mínimo.

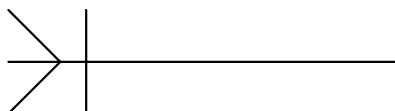

Relacionamento de n elementos pelo menos 1 obrigatório.

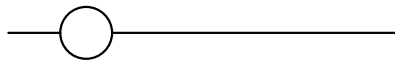

Relacionamento de 1 ou nenhum.

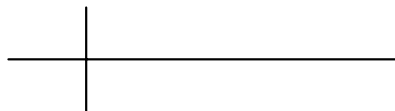

Relacionamento de 1 e, obrigatoriamente, 1.



---

---

## 4.2 - Modelo de Entidades x Relacionamentos (ExR) Conceitual (Canônico)

## 5. MODELO DE PROCESSOS

## 5.1 - Técnica e Simbologia Utilizada

Conforme especificado para os alunos que desenvolveram este projeto, sobre o livro para o desenvolvimento de determinados diagramas, utilizou-se o livro Análise Estruturada de Sistema da autoria de Chris Gane, onde foram adotadas as seguintes simbologias:



Fronteira do Sistema

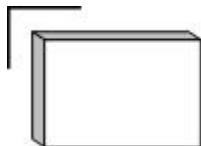

Entidade Externa Simples



Entidade Externa Simples identificado

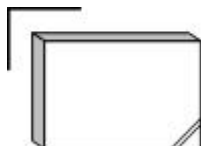

Entidade Externa Duplicada



Entidade Externa Duplicada identificado



Depósito de Dados Simples

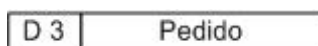

Depósito de Dados Simples identificado



Depósito de Dados Duplicado

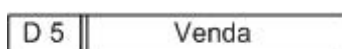

Depósito de Dados Duplicado identificado

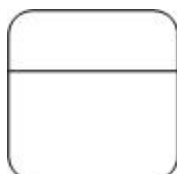

Processo



Processo identificado

Fluxo de Dados

Fluxo de Dados identificado

---

---

## 5.2 - Diagramas de Fluxo de Dados (DFD) de Nível Zero

---

---

### 5.3 - DFD de Nível Um, Dois, ...













## 5.4 - Descrição dos Processos do último nível de detalhamento

O Sistema de Administração em Banca de Revista possui os seguintes processos (P) e sub-processos no nível mais detalhado descritos a seguir:

- ⇒ **P 1 - MANTER CADASTRO**
  - > P 1.1 - Cadastrar Fornecedor
  - > P 1.2 - Cadastrar Produto
  - > P 1.3 - Cadastrar Distribuidor
  - > P 1.4 - Cadastrar Revista
  - > P 1.5 - Cadastrar Cliente
- ⇒ **P 2 - CONTROLAR SAÍDAS**
  - > P 2.1 - Pesquisar Mercadoria
  - > P 2.2 - Controlar Mercadoria
- ⇒ **P 3 - EFETIVAR CONTAS A PAGAR**
  - > P 3.1 - Registrar Contas a Pagar
  - > P 3.2 - Quitar Nota
- ⇒ **P 4 - EFETIVAR CONTAS A RECEBER**
  - > P 4.1 - Efetuar Cobrança
  - > P 4.2 - Quitar Conta Cliente
- ⇒ **P 5 - GERAR RELATÓRIO**
  - > P 5.1 - Emitir Relatório
- ⇒ **P 6 - REALIZAR COMPRAS**
  - > P 6.1 - Receber Pedido
  - > P 6.2 - Efetuar Compra

### ***P 1 - Manter Cadastro***

<b>NOME DO PROCESSO</b>	<b>Cadastrar Fornecedor</b>
<b>NÚMERO DO PROCESSO</b>	1.1
<b>DESCRIÇÃO DO PROCESSO</b>	
Cadastra os Fornecedores no mercado, que fornecem qualquer tipo de produto à empresa. Esta função será realizada por um funcionário e terá os dados armazenados em um depósito de dados Fornecedor/Distribuidor (D1).	
<b>FLUXOS DE ENTRADA</b>	Dados Cadastrais do Fornecedor
<b>FLUXOS DE SAÍDA</b>	Dados do Fornecedor

<b>NOME DO PROCESSO</b>	<b>Cadastrar Produto</b>
<b>NÚMERO DO PROCESSO</b>	1.2
<b>DESCRIÇÃO DO PROCESSO</b>	
Cadastra os produtos existentes na empresa que são solicitados a Fornecedores cadastrados no sistema. A função será realizada por um funcionário e terá os dados armazenados em um depósito de dados Produto/Revista (D2).	
<b>FLUXOS DE ENTRADA</b>	Produto Entregue
<b>FLUXOS DE SAÍDA</b>	Dados do Produto

<b>NOME DO PROCESSO</b>	<b>Cadastrar Distribuidor</b>
<b>NÚMERO DO PROCESSO</b>	1.3
<b>DESCRIÇÃO DO PROCESSO</b>	
Cadastra os Distribuidores no mercado, que fornecem qualquer tipo de publicação à empresa. A função será realizada por um funcionário e terá os dados armazenados em um depósito de dados Fornecedor/Distribuidor (D1).	
<b>FLUXOS DE ENTRADA</b>	Dados Cadastrais do Distribuidor
<b>FLUXOS DE SAÍDA</b>	Dados do Distribuidor

<b>NOME DO PROCESSO</b>	<b>Cadastrar Revista</b>
<b>NÚMERO DO PROCESSO</b>	1.4
<b>DESCRIÇÃO DO PROCESSO</b>	
Cadastra todo tipo de Publicação que dá entrada na empresa. A função será realizada por um funcionário e terá os dados armazenados em um depósito de dados Produto/Revista (D2).	
<b>FLUXOS DE ENTRADA</b>	Revista Entregue
<b>FLUXOS DE SAÍDA</b>	Dados da Revista

<b>NOME DO PROCESSO</b>	<b>Cadastrar Cliente</b>
<b>NÚMERO DO PROCESSO</b>	1.5
<b>DESCRIÇÃO DO PROCESSO</b>	Cadastra os clientes que desejam realizar compras com pagamento a prazo. A função será realizada por um funcionário e terá os dados armazenados em um depósito de dados Contas cliente (D6).
<b>FLUXOS DE ENTRADA</b>	Abertura de Conta
<b>FLUXOS DE SAÍDA</b>	Dados do Cliente

### ***P 2 - Controlar Saídas***

<b>NOME DO PROCESSO</b>	<b>Pesquisar Mercadoria</b>
<b>NÚMERO DO PROCESSO</b>	2.1
<b>DESCRIÇÃO DO PROCESSO</b>	Tem por finalidade pesquisar todo e qualquer tipo de mercadoria (publicação ou produto) existente na empresa, informando a existência ao Cliente (c). A função será realizada por um funcionário e serão consultados o depósito de dados Produto/Revista (D2).
<b>FLUXOS DE ENTRADA</b>	Mercadoria Revista Produto
<b>FLUXOS DE SAÍDA</b>	Mercadoria Existe

<b>NOME DO PROCESSO</b>	<b>Controlar Mercadoria</b>
<b>NÚMERO DO PROCESSO</b>	2.2
<b>DESCRIÇÃO DO PROCESSO</b>	
<p>Este processo terá como funcionalidades:</p> <ul style="list-style-type: none"> <li>- controlar todo e qualquer tipo de mercadoria (publicação ou produto) existente na empresa, tanto na venda quanto na devolução, este no caso de revista (publicação), atualizando o depósito de dados Produto/Revista (D2);</li> <li>- devolverá ao Distribuidor (b) as revistas solicitadas na nota de devolução onde as quantidades existentes serão consultadas no depósito de dados Produto/Revista (D2), atualizando o mesmo;</li> <li>- informará ao depósito de dados Contas Cliente (D6) dados sobre a compra realizado por Cliente (c);</li> <li>- registrará no depósito de dados Venda (D5) toda venda realizada na empresa.</li> </ul>	
<b>FLUXOS DE ENTRADA</b>	Quantidade Existente Nota de Devolução Compra a Efetuar
<b>FLUXOS DE SAÍDA</b>	Mercadoria Entregue Dados da Compra Nota Devolvida Venda Produto/Revista Vendida(o)/Devolvida

### ***P 3 - Efetivar Contas a Pagar***

<b>NOME DO PROCESSO</b>	<b>Registrar Contas a Pagar</b>
<b>NÚMERO DO PROCESSO</b>	3.1
<b>DESCRIÇÃO DO PROCESSO</b>	
<p>Registrará todo tipo de nota fiscal de pedido do Fornecedor (a) ou consignação do Distribuidor (b). A função será realizada por um funcionário e terá os dados da nota fiscal e da consignação armazenados em um depósito de dados Contas a Pagar (D4).</p>	
<b>FLUXOS DE ENTRADA</b>	Nota Fiscal do Pedido Consignação
<b>FLUXOS DE SAÍDA</b>	Dados da Nota ou Consignação

<b>NOME DO PROCESSO</b>	<b>Quitar Nota</b>
<b>NÚMERO DO PROCESSO</b>	3.2
<b>DESCRIÇÃO DO PROCESSO</b>	
<p>Processo terá como função consultar informação de contas a serem pagas do depósito de dados Contas a Pagar (D4), informando ao Financeiro (f) do pagamento da nota junto ao Fornecedor (a) ou consignação junto ao Distribuidor (b), atualizando o depósito de dados Contas a Pagar (D4) com a data do pagamento da nota ou consignação.</p>	
<b>FLUXOS DE ENTRADA</b>	<p>Informação Contas a Pagar Nota ou Consignação Paga</p>
<b>FLUXOS DE SAÍDA</b>	<p>Pagamento da Nota ou Consignação Data Pagamento Nota ou Consignação</p>

#### ***P 4 - Efetivar Contas a Receber***

<b>NOME DO PROCESSO</b>	<b>Efetuar Cobrança</b>
<b>NÚMERO DO PROCESSO</b>	4.1
<b>DESCRIÇÃO DO PROCESSO</b>	
<p>Processo terá como função efetuar cobrança de contas de cliente, onde informações estão contidas no depósito de dados Contas Cliente (D6), neste constam todas as compras realizadas pelo Cliente (c).</p>	
<b>FLUXOS DE ENTRADA</b>	Número da Conta
<b>FLUXOS DE SAÍDA</b>	Cobrança da Conta

<b>NOME DO PROCESSO</b>	<b>Quitar Conta Cliente</b>
<b>NÚMERO DO PROCESSO</b>	4.2
<b>DESCRIÇÃO DO PROCESSO</b>	
<p>Tem como finalidade receber o pagamento da conta do Cliente (c) e atualizar o depósito de dados Contas cliente (D6) da data da quitação da conta.</p>	
<b>FLUXOS DE ENTRADA</b>	Pagamento Conta
<b>FLUXOS DE SAÍDA</b>	Data Pagamento Conta



**P 5 - Gerar Relatório**

<b>NOME DO PROCESSO</b>	<b>Emitir Relatório</b>
<b>NÚMERO DO PROCESSO</b>	5.1
<b>DESCRIÇÃO DO PROCESSO</b>	
<p>Este processo terá como funcionalidades:</p> <ul style="list-style-type: none"> <li>- emitir um relatório de devolução para o funcionário a partir de uma solicitação, pois com o tempo de circulação informado, calcula-se o prazo de permanência na empresa, prevendo o dia em que será solicitado por um Distribuidor (b);</li> <li>- informar ao Financeiro (f) sobre movimentação da empresa consultando no depósito de dados Venda (D5) sobre as saídas.</li> </ul>	
<b>FLUXOS DE ENTRADA</b>	Solicitação Relatório Devolução Tempo de Circulação Solicitação de Movimentação Saídas
<b>FLUXOS DE SAÍDA</b>	Relatório Devolução Impresso Movimentação

**P 6 - Efetuar Compra**

<b>NOME DO PROCESSO</b>	<b>Receber Pedido</b>
<b>NÚMERO DO PROCESSO</b>	6.1
<b>DESCRIÇÃO DO PROCESSO</b>	
<p>Processo tem como função receber da entidade externa Compra (e) uma solicitação de compra de produto, onde consulta no depósito de dados Produto/Revista (D2) a quantidade mínima do produto ou publicação, encaminhando ao depósito de dados Pedido (D3) a validação da solicitação, consultando o pedido, atualizando sobre o pedido solicitado e pedido atendido.</p>	
<b>FLUXOS DE ENTRADA</b>	Solicitação de Compra de Produto Quantidade Mínima Pedido
<b>FLUXOS DE SAÍDA</b>	Validação da Solicitação Pedido Solicitado Pedido Atendido

<b>NOME DO PROCESSO</b>	<b>Efetuar Pedido</b>
<b>NÚMERO DO PROCESSO</b>	6.2
<b>DESCRIÇÃO DO PROCESSO</b>	Tem como finalidade consultar no depósito de dados Pedido (D3) a validação da solicitação de compra do produto ou da revista, consultando também no depósito de dado Distribuidor/Fornecedor (D1) informações sobre os mesmos, e encaminhando ao Fornecedor (a) ou Distribuidor (b) os referidos pedidos.
<b>FLUXOS DE ENTRADA</b>	Solicitação Validada Informação de Fornecedor/Distribuidor
<b>FLUXOS DE SAÍDA</b>	Pedido de Produto Pedido de Revista

## 6. BANCO DE DADOS

---

---

## 6.1 - Tabelas

### 6.1.1 - Relação das Tabelas

O Sistema de Administração em Banca de Revista possui os seguintes depósitos de dados (D) descritos no item 6.1.3 a seguir:

- ⇒ **D 1 - FORNECEDOR/DISTRIBUIDOR**
- ⇒ **D 2 - PRODUTO/REVISTA**
- ⇒ **D 3 - PEDIDO**
- ⇒ **D 4 - CONTAS A PAGAR**
- ⇒ **D 5 - VENDA**
- ⇒ **D 6 - CONTAS CLIENTE**

### 6.1.2 - Critério de Retenção e Descarte de Dados

Os critérios de retenção e descarte de cada depósito de dados encontra-se na descrição dos mesmos na parte de Atualização dos Dados.

### 6.1.3 - Descrição e Conteúdo das Tabelas

DEPÓSITO DE DADOS: <b>FORNECEDOR/DISTRIBUIDOR</b>						
<b>OUTROS NOMES:</b>			<b>CÓDIGO: D 1</b>			
<b>DESCRIÇÃO:</b>		Contêm todas as informações necessárias referentes a cada Fornecedor (a) e/ou Distribuidor (b) que fornece produto ou revista a empresa.				
IDENTIFICADORES						
<b>CHAVE PRIMÁRIA:</b> Código do Fornecedor						
<b>CHAVES SECUNDÁRIAS:</b>						
VOLUME DE REGISTROS						
<b>ATUAL: 10</b>						
<b>PREVISTO PARA 3 ANOS APÓS INSTALAÇÃO: 25</b>						
ATUALIZAÇÃO DOS DADOS						
			<b>QUANTIDADE</b>	<b>PERIODICIDADE</b>		
<b>INCLUSÕES</b>			5	Mensal		
<b>EXCLUSÕES</b>			-	-		
<b>ALTERAÇÕES</b>			-	-		
<b>CRITÉRIO DE RETENÇÃO DE DADOS:</b> As informações dos Fornecedores/Distribuidores permanecerão retidas no sistema no prazo de 02 (dois) anos. Caso os dados não sejam utilizados no prazo de 01 (um) ano, os mesmos serão excluídos.						
CONTEÚDO DO DEPÓSITO DE DADOS: ATRIBUTOS (ITENS DE DADOS)						
<b>ELEMENTO:</b> <b>NÍVEL</b>		<b>NOME DO ATRIBUTO</b>	<b>DESCRIÇÃO</b>	<b>CARACTERÍSTICAS</b>		
				<b>TIPO</b>	<b>TAM</b>	<b>OC.</b>
<b>X</b>		Cod_Forn	Código do Fornecedor	int		
<b>X</b>		Nome_Forn	Nome do Fornecedor	varchar	70	
<b>X</b>		End_Forn	Endereço do Fornecedor	varchar	70	
<b>X</b>		Tel_Forn	Telefone do Fornecedor	varchar	10	

X		CNPJ_Forn	CNPJ do Fornecedor	varchar	18	
	X	Home_Page	Home Page do Fornecedor	varchar	70	
	X	Email	E-mail do Fornecedor	varchar	70	
X		Razao_Social	Razão Social Fornecedor	varchar	70	
X		Bairro	Bairro	varchar	50	
X		CEP	CEP	smallint		
X		Cidade	Cidade	varchar	50	
X		Estado	Estado	char	2	
	X	Pais	Pais	varchar	30	
X		Inscricao_Estadual	Inscrição Estadual	smallint		
	X	Fax	Fax do Fornecedor	varchar	10	
X		Contato	Nome do Contato	varchar	30	
X		Contato_Tel	Telefone do Contato	varchar	10	
	X	Contato_Email	E-mail do Contato	varchar	70	

DEPÓSITO DE DADOS: <b>PRODUTO/REVISTA</b>						
<b>OUTROS NOMES:</b>			<b>CÓDIGO: D 2</b>			
<b>DESCRIÇÃO:</b>		Contêm todas as informações referentes a cada produto e, ou, revista que dão entrada no SisBanca, adquirido pela empresa de algum Fornecedor (a) e ou Distribuidor (b)				
IDENTIFICADORES						
<b>CHAVE PRIMÁRIA:</b> Código do Produto						
<b>CHAVES SECUNDÁRIAS:</b> Código Publicação/Alimento Código Categoria						
VOLUME DE REGISTROS						
<b>ATUAL:</b> 1000						
<b>PREVISTO PARA 3 ANOS APÓS INSTALAÇÃO:</b> 1150						
ATUALIZAÇÃO DOS DADOS						
			<b>QUANTIDADE</b>	<b>PERIODICIDADE</b>		
<b>INCLUSÕES</b>			50	Mensal		
<b>EXCLUSÕES</b>			-	-		
<b>ALTERAÇÕES</b>			50	Mensal		
<b>CRITÉRIO DE RETENÇÃO DE DADOS:</b> As informações dos produtos/revistas ficarão retidas no sistema até 02 (dois) anos. Caso os dados não sejam utilizados no prazo de 01 (um) ano, os mesmos serão excluídos.						
CONTEÚDO DO DEPÓSITO DE DADOS: ATRIBUTOS (ITENS DE DADOS)						
<b>ELEMENTO:</b> <b>NÍVEL</b>		<b>NOME DO ATRIBUTO</b>	<b>DESCRIÇÃO</b>	<b>CARACTERÍSTICAS</b>		
				<b>TIPO</b>	<b>TAM</b>	<b>OC.</b>
<b>X</b>		Cod_Produto	Código do Produto	int		
<b>X</b>		Vlr_Compra	Valor de Compra	money		
<b>X</b>		Vlr_Venda	Valor da Venda	money		
	<b>X</b>	Dt_Validade	Data da Validade	date		
	<b>X</b>	Qtde_Minima	Quantidade Mínima	smallint		

	X		Qtde_Estoque	Quantidade em Estoque	smallint		
X			Edicao	Edição	smallint		
X			Ano	Ano	smallint		
X			Tempo_Circulacao	Tempo de Circulação	smallint		
X			Cod_Pub_Ali	Código da Pub/Ali	int		
X			Descricao_Pub_Ali	Descrição Pub/Ali	varchar	30	
	X		Medida_Unidade	Medida de Unidade	varchar	15	
X			Cod_Barra	Código de Barra	varchar	70	
X			Nome_Pub_Ali	Nome da Pub/Ali	varchar	30	
X			Cod_Categoria	Código da Categoria	int		
X			Nome_Categoria	Nome da Categoria	varchar	30	



DEPÓSITO DE DADOS: <b>PEDIDO</b>						
<b>OUTROS NOMES:</b>			<b>CÓDIGO: D 3</b>			
<b>DESCRIÇÃO:</b>		Contêm todas as informações referentes a cada pedido realizado pela empresa ao Fornecedor (a) ou Distribuidor (b).				
IDENTIFICADORES						
<b>CHAVE PRIMÁRIA:</b> Código do Pedido Fornecedor Código Item Fornecedor <b>CHAVES SECUNDÁRIAS:</b> Código do Produto						
VOLUME DE REGISTROS						
<b>ATUAL: 0</b>						
<b>PREVISTO PARA 3 ANOS APÓS INSTALAÇÃO: 45</b>						
ATUALIZAÇÃO DOS DADOS						
			<b>QUANTIDADE</b>	<b>PERIODICIDADE</b>		
<b>INCLUSÕES</b>			15	Mensal		
<b>EXCLUSÕES</b>			-	-		
<b>ALTERAÇÕES</b>			-	-		
<b>CRITÉRIO DE RETENÇÃO DE DADOS:</b> As informações dos pedidos ficarão retidas no sistema até 02 (dois) anos, após esse tempo os mesmos serão armazenados em meio magnético para quaisquer eventualidades.						
CONTEÚDO DO DEPÓSITO DE DADOS: ATRIBUTOS (ITENS DE DADOS)						
ELEMENTO: NÍVEL		NOME DO ATRIBUTO	DESCRIÇÃO	CARACTERÍSTICAS		
				TIPO	TAM	OC.
X		Cod_Ped_Forn	Código do Fornecedor	int		
X		Dt_Ped_Forn	Nome do Fornecedor	date		
X		Qtde_Item	Quantidade de Item	smallint		
X		Vlr_Total	Valor Total	money		
X		Prazo_Entrega	Prazo de Entrega	date		
X		Cod_Item_Forn	Cód.do Item do Fornecedor	int		

X			Vlr	Valor	money		
X			Qtde	Quantidade	smallint		
X			Vlr_Unidade	Valor da Unidade	money		
	X		Medida_Unidade	Medida de Unidade	varchar	50	

DEPÓSITO DE DADOS: <b>CONTAS A PAGAR</b>						
<b>OUTROS NOMES:</b>			<b>CÓDIGO: D 4</b>			
<b>DESCRIÇÃO:</b>		Contêm todas as informações necessárias referentes a cada conta a pagar pela empresa.				
IDENTIFICADORES						
<b>CHAVE PRIMÁRIA:</b> Código do Conta a Pagar						
<b>CHAVES SECUNDÁRIAS:</b> Código do Pedido Fornecedor Código do Fornecedor						
VOLUME DE REGISTROS						
<b>ATUAL: 50</b>						
<b>PREVISTO PARA 3 ANOS APÓS INSTALAÇÃO: 71</b>						
ATUALIZAÇÃO DOS DADOS						
			<b>QUANTIDADE</b>	<b>PERIODICIDADE</b>		
<b>INCLUSÕES</b>			7	Mensal		
<b>EXCLUSÕES</b>			-	-		
<b>ALTERAÇÕES</b>			-	-		
<b>CRITÉRIO DE RETENÇÃO DE DADOS:</b> Os dados de Contas a Pagar, permanecerão no sistema por 01 (um) ano, sendo as mesmas armazenadas em meio magnético para quaisquer eventualidades perante a Lei.						
CONTEÚDO DO DEPÓSITO DE DADOS: ATRIBUTOS (ITENS DE DADOS)						
ELEMENTO: NÍVEL		NOME DO ATRIBUTO	DESCRIÇÃO	CARACTERÍSTICAS		
				TIPO	TAM	OC.
X		Cod_CP	Código da Contas a Pagar	int		
X		Dt_Lancto	Data do Lançamento	date		
X		Dt_Vcto	Data do Vencimento	date		
X		Historico	Histórico do Pagamento	varchar	50	
X		Dt_Pgto	Data do Pagamento	date		
X		Vlr_Devido	Valor Devido	money		

X		Vir_Pago	Valor Pago	money		
	X	Descricao_Lancto	Descrição do Lançamento	varchar	100	
	X	Mes_Ano	Mês e Ano da Conta	date		

DEPÓSITO DE DADOS: <b>VENDA</b>						
<b>OUTROS NOMES:</b>			<b>CÓDIGO: D 5</b>			
<b>DESCRIÇÃO:</b>		Contêm todas as informações referentes a Venda realizada na empresa.				
IDENTIFICADORES						
<b>CHAVE PRIMÁRIA:</b> Código da Venda Código do Item <b>CHAVES SECUNDÁRIAS:</b> Código do Cliente Código do Produto Código de Contas a Receber						
VOLUME DE REGISTROS						
<b>ATUAL: 100</b>						
<b>PREVISTO PARA 3 ANOS APÓS INSTALAÇÃO: 250</b>						
ATUALIZAÇÃO DOS DADOS						
			<b>QUANTIDADE</b>	<b>PERIODICIDADE</b>		
<b>INCLUSÕES</b>			50	Mensal		
<b>EXCLUSÕES</b>			-	-		
<b>ALTERAÇÕES</b>			-	-		
<b>CRITÉRIO DE RETENÇÃO DE DADOS:</b> Os dados da Venda ficarão retidos no sistema por 02 (dois) anos.						
CONTEÚDO DO DEPÓSITO DE DADOS: ATRIBUTOS (ITENS DE DADOS)						
ELEMENTO: NÍVEL		NOME DO ATRIBUTO	DESCRIÇÃO	CARACTERÍSTICAS		
				TIPO	TAM	OC.
X		Cod_Venda	Código da Venda	int		
X		Dt_Venda	Data da Venda	date		
X		Forma_Pgto	Forma do Pagamento	char		
	X	Status	Status	char		
	X	Cod_Item	Código do Item	int		

X			Vlr	Valor	money		
	X		Qtde	Quantidade	smallint		

DEPÓSITO DE DADOS: <b>CONTAS CLIENTE</b>						
<b>OUTROS NOMES:</b>			<b>CÓDIGO: D 6</b>			
<b>DESCRIÇÃO:</b>		Contêm todas as informações referentes a cada conta Cliente (c) na empresa.				
IDENTIFICADORES						
<b>CHAVE PRIMÁRIA:</b> Código do Cliente						
<b>CHAVES SECUNDÁRIAS:</b>						
VOLUME DE REGISTROS						
<b>ATUAL:</b> 150						
<b>PREVISTO PARA 3 ANOS APÓS INSTALAÇÃO:</b> 180						
ATUALIZAÇÃO DOS DADOS						
			<b>QUANTIDADE</b>	<b>PERIODICIDADE</b>		
<b>INCLUSÕES</b>			10	Mensal		
<b>EXCLUSÕES</b>			-	-		
<b>ALTERAÇÕES</b>			-	-		
<b>CRITÉRIO DE RETENÇÃO DE DADOS:</b> Os dados das contas dos clientes ficarão retidos no sistema por 02 (dois) anos.						
CONTEÚDO DO DEPÓSITO DE DADOS: ATRIBUTOS (ITENS DE DADOS)						
ELEMENTO: NÍVEL		NOME DO ATRIBUTO	DESCRIÇÃO	CARACTERÍSTICAS		
				TIPO	TAM	OC.
X		Cod_Cli	Código do Cliente	int		
X		Nome_Cli	Nome do Cliente	varchar	70	
X		End_Cli	Endereço do Cliente	varchar	70	
X		Tel_Cli	Telefone do Cliente	varchar	10	
	X	Email	E-mail do Cliente	varchar	70	
X		CPF	CPF	varchar	14	
X		Cidade	Cidade	varchar	50	

X			CEP	CEP	varchar	50	
X			Bairro	Bairro	varchar	50	
X			Sexo	Sexo	char	1	
X			RG	RG Identidade	smallint		
		X	Ultima_Compra	Ultima Compra realizada	date		
		X	Vlr_Acumulado	Valor Acumulado	money		
	X		Login	Login	varchar	10	
	X		Senha	Senha	varchar	10	
	X		Dt_Vcto	Data do Vencimento	date		

## 6.2 - Elementos de Dados (Atributos)

### 6.2.1 - Relação de Elementos de Dados

O SisBanca - Sistema de Administração em Banca de Revista possuirá os seguintes atributos descritos a seguir:

- ⇒ **Ano**
- ⇒ **Bairro**
- ⇒ **CEP**
- ⇒ **Cidade**
- ⇒ **CNPJ\_Forn**
- ⇒ Códigos
  - > **Cod\_Barra**
  - > **Cod\_Categoria**
  - > **Cod\_Cli**
  - > **Cod\_CP**
  - > **Cod\_CR**
  - > **Cod\_Forn**
  - > **Cod\_Item**
  - > **Cod\_Item\_Forn**
  - > **Cod\_Ped\_Forn**
  - > **Cod\_Produto**



- > **Cod\_Pub\_Ali**
- > **Cod\_Venda**
- ⇒ **CPF**
- ⇒ **Descrições**
  - > **Descricao\_Lancto**
  - > **Descricao\_Pub\_Ali**
- ⇒ **Datas**
  - > **Dt\_Lancto**
  - > **Dt\_Ped\_Forn**
  - > **Dt\_Pedido**
  - > **Dt\_Pgto**
  - > **Dt\_Validade**
  - > **Dt\_Vcto**
  - > **Mes\_Ano**
  - > **Prazo\_Entrega**
  - > **Tempo\_Circulacao**
  - > **Ultima\_Compra**
- ⇒ **Edicao**
- ⇒ **Endereços**
  - > **End\_Cli**
  - > **End\_Forn**
- ⇒ **Estado**
- ⇒ **Forma\_Pgto**
- ⇒ **Historico**
- ⇒ **Informações Virtuais**
  - > **Contato\_Email**
  - > **Email**
  - > **Home\_Page**
- ⇒ **Inscricao\_Estadual**
- ⇒ **Login**
- ⇒ **Medida\_Unidade**
- ⇒ **Nomes**
  - > **Contato**
  - > **Nome\_Categoria**
  - > **Nome\_Cli**
  - > **Nome\_Forn**
  - > **Nome\_Pub\_Ali**
- ⇒ **Pais**

- ⇒ Quantidades
  - > **Qtde**
  - > **Qtde\_Estoque**
  - > **Qtde\_Item**
  - > **Qtde\_Minima**
- ⇒ **Razao\_Social**
- ⇒ **RG**
- ⇒ **Senha**
- ⇒ **Sexo**
- ⇒ **Status**
- ⇒ Telefones
  - > **Contato\_Tel**
  - > **Fax**
  - > **Tel\_Cli**
  - > **Tel\_Forn**
- ⇒ Valores
  - > **Vlr**
  - > **Vlr\_Acumulado**
  - > **Vlr\_Compra**
  - > **Vlr\_Devido**
  - > **Vlr\_Pgto**
  - > **Vlr\_Recebido**
  - > **Vlr\_Total**
  - > **Vlr\_Unidade**
  - > **Vlr\_Venda**

## 6.2.2 - Descrição dos Elementos de Dados

ATRIBUTO: <b>BAIRRO</b>			
<b>DESCRIÇÃO:</b> Campo que contém o bairro de pessoa física ou jurídica.			
TAMANHO	TIPO (N, A, NA)	ESTRUTURA OU COMPOSIÇÃO	MÁSCARA DE EDIÇÃO
50	AN		
<b>ATRIBUTO COM A MESMA ESTRUTURA:</b>			
<b>CONTEÚDO E RESTRIÇÕES DE INTEGRIDADE:</b>			<b>OBRIGATÓRIO:</b> Sim

ATRIBUTO: <b>CEP</b>			
<b>DESCRIÇÃO:</b> Campo que contém o CEP de pessoa física ou jurídica.			
TAMANHO	TIPO (N, A, NA)	ESTRUTURA OU COMPOSIÇÃO	MÁSCARA DE EDIÇÃO
8	N		99999-999
<b>ATRIBUTO COM A MESMA ESTRUTURA:</b>			
<b>CONTEÚDO E RESTRIÇÕES DE INTEGRIDADE:</b>			<b>OBRIGATÓRIO:</b> Sim

ATRIBUTO: <b>CIDADE</b>			
<b>DESCRIÇÃO:</b> Campo que contém a cidade da pessoa física ou jurídica.			
TAMANHO	TIPO (N, A, NA)	ESTRUTURA OU COMPOSIÇÃO	MÁSCARA DE EDIÇÃO
50	AN		
<b>ATRIBUTO COM A MESMA ESTRUTURA:</b>			
<b>CONTEÚDO E RESTRIÇÕES DE INTEGRIDADE:</b>			<b>OBRIGATÓRIO:</b> Sim

ATRIBUTO: <b>CNPJ_FORN</b>			
<b>DESCRIÇÃO:</b> Campo que contém o número do CNPJ de uma determinada empresa.			
TAMANHO	TIPO (N, A, NA)	ESTRUTURA OU COMPOSIÇÃO	MÁSCARA DE EDIÇÃO
14	N	NN.NNN.NNN/FFFF-DD N Número F Filial D Dígito Verificador (DV)	99.999.999/9999-99
<b>ATRIBUTO COM A MESMA ESTRUTURA:</b>			
<b>CONTEÚDO E RESTRIÇÕES DE INTEGRIDADE:</b>			<b>OBRIGATÓRIO:</b> Sim

ATRIBUTO: <b>COD_BARRA</b>			
<b>DESCRIÇÃO:</b> Campo que contém o código de barras da publicação.			
TAMANHO	TIPO (N, A, NA)	ESTRUTURA OU COMPOSIÇÃO	MÁSCARA DE EDIÇÃO
70	N		
<b>ATRIBUTO COM A MESMA ESTRUTURA:</b>			
<b>CONTEÚDO E RESTRIÇÕES DE INTEGRIDADE:</b>			<b>OBRIGATÓRIO:</b> Sim

ATRIBUTO: <b>CÓDIGO</b>			
<b>DESCRIÇÃO:</b> Campo que contém o código identificador, podendo variar de 30 a 100 posições.			
TAMANHO	TIPO (N, A, NA)	ESTRUTURA OU COMPOSIÇÃO	MÁSCARA DE EDIÇÃO
30	AN		
100			
<b>ATRIBUTO COM A MESMA ESTRUTURA:</b>		Código da Categoria Código do Cliente Código de Contas a Pagar Código de Contas a Receber Código do Fornecedor Código do Item Código do Item Fornecedor Código do Pedido Fornecedor Código do Produto Código da Publicação/Alimento Código da Venda	
<b>CONTEÚDO E RESTRIÇÕES DE INTEGRIDADE:</b>			<b>OBRIGATÓRIO:</b> Sim

ATRIBUTO: CPF			
<b>DESCRIÇÃO:</b> Campo que contém o CPF de um determinado cliente.			
TAMANHO	TIPO (N, A, NA)	ESTRUTURA OU COMPOSIÇÃO	MÁSCARA DE EDIÇÃO
11	N	NNN.NNN.NNN-DD NN - Número DD - Dígito Verificador (DV)	999.999.999-99 688.457.071-72
<b>ATRIBUTO COM A MESMA ESTRUTURA:</b>			
<b>CONTEÚDO E RESTRIÇÕES DE INTEGRIDADE:</b>			<b>OBRIGATÓRIO:</b> Sim
<p>O preenchimento deste campo é obrigatório e deverá conter somente caracteres numéricos.</p> <p>1° Passo: Obtém-se o primeiro dígito verificador, multiplicando-se cada dígito do CPF, começando pelo último até o primeiro, por 9, 8, 7, 6, 5, 4, 3, 2 e 1 respectivamente. Soma-se todos os resultados e dividi-se o total por 11, o resto desta divisão é o primeiro dígito verificador.</p> <p>Ex.: ABC.DEF.GHI-JK, onde</p> $J = \text{resto da divisão } (9 \cdot I + 8 \cdot H + 7 \cdot G + 6 \cdot F + 5 \cdot E + 4 \cdot D + 3 \cdot C + 2 \cdot B + 1 \cdot A) / 11$ <p>2° Passo: Como o dígito só pode ser menor que 9, se o resto da divisão for igual a 10, o dígito verificador automaticamente será 0.</p> <p>Se J=10 faça</p> <p style="padding-left: 40px;">Então J=0</p> <p>Fim se</p> <p>3° Passo: Obtém-se o segundo dígito verificador, parecido com o primeiro dígito, alterando apenas o fato de que a começamos a multiplicação pelo próprio dígito encontrado acima, até o segundo dígito do CPF.</p> <p>Ex.: K = resto da divisão <math>(9 \cdot J + 8 \cdot I + 7 \cdot H + 6 \cdot G + 5 \cdot F + 4 \cdot E + 3 \cdot D + 2 \cdot C + 1 \cdot B) / 11</math></p> <p>4° Passo: Como o dígito só pode ser menor que 9, se o resto da divisão for igual a 10, o dígito verificador será 0.</p> <p>Se J=10 faça</p> <p style="padding-left: 40px;">Então J=0</p> <p>Fim se</p>			

ATRIBUTO: <b>DESCRIÇÃO</b>			
<b>DESCRIÇÃO:</b> Campo que contém 30 e 100 posições e descreve algo de acordo com tabela onde for utilizado.			
TAMANHO	TIPO (N, A, NA)	ESTRUTURA OU COMPOSIÇÃO	MÁSCARA DE EDIÇÃO
100	AN		
30			
<b>ATRIBUTO COM A MESMA ESTRUTURA:</b>		Descrição de Lançamento Descrição de Publicação/Alimento	
<b>CONTEÚDO E RESTRIÇÕES DE INTEGRIDADE:</b>			<b>OBRIGATÓRIO:</b> Sim

ATRIBUTO: <b>ANO</b>			
<b>DESCRIÇÃO:</b> Campo que contém o ano da publicação.			
TAMANHO	TIPO (N, A, NA)	ESTRUTURA OU COMPOSIÇÃO	MÁSCARA DE EDIÇÃO
4	N	AAAA A – ano	9999
<b>ATRIBUTO COM A MESMA ESTRUTURA:</b>			
<b>CONTEÚDO E RESTRIÇÕES DE INTEGRIDADE:</b>			<b>OBRIGATÓRIO:</b> Sim

ATRIBUTO: DATA			
<b>DESCRIÇÃO:</b> Campo que contém um número que identifica dia, mês e ano da realização de determinadas tarefas.			
TAMANHO	TIPO (N, A, NA)	ESTRUTURA OU COMPOSIÇÃO	MÁSCARA DE EDIÇÃO
8	N	DD/MM/AAAA DD - dia MM - mês AAAA - ano	99/99/9999
<b>ATRIBUTO COM A MESMA ESTRUTURA:</b>		Data do Lançamento Data do Pedido Fornecedor Data do Pedido Data do Pagamento Data da Validade Data do Vencimento Data da Última Compra Prazo de Entrega	
<b>CONTEÚDO E RESTRIÇÕES DE INTEGRIDADE:</b>			<b>OBRIGATÓRIO:</b> Sim

ATRIBUTO: MES_ANO			
<b>DESCRIÇÃO:</b> Campo que contém o mês e ano das referidas contas a pagar e receber.			
TAMANHO	TIPO (N, A, NA)	ESTRUTURA OU COMPOSIÇÃO	MÁSCARA DE EDIÇÃO
6	N	MM/AAAA M - mês A - ano	99/9999
<b>ATRIBUTO COM A MESMA ESTRUTURA:</b>			
<b>CONTEÚDO E RESTRIÇÕES DE INTEGRIDADE:</b>			<b>OBRIGATÓRIO:</b> Sim



ATRIBUTO: <b>TEMPO_CIRCULACAO</b>			
<b>DESCRIÇÃO:</b> Campo que contém o tempo de circulação de cada publicação.			
TAMANHO	TIPO (N, A, NA)	ESTRUTURA OU COMPOSIÇÃO	MÁSCARA DE EDIÇÃO
1	A		
<b>ATRIBUTO COM A MESMA ESTRUTURA:</b>			
<b>CONTEÚDO E RESTRIÇÕES DE INTEGRIDADE:</b>			<b>OBRIGATÓRIO:</b> Sim
D - Diário S - Semanal Q - Quinzenal M – Mensal			

ATRIBUTO: <b>EDICAO</b>			
<b>DESCRIÇÃO:</b> Campo que contém a edição da publicação.			
TAMANHO	TIPO (N, A, NA)	ESTRUTURA OU COMPOSIÇÃO	MÁSCARA DE EDIÇÃO
5	N	99999 9 – Número	99999
<b>ATRIBUTO COM A MESMA ESTRUTURA:</b>			
<b>CONTEÚDO E RESTRIÇÕES DE INTEGRIDADE:</b>			<b>OBRIGATÓRIO:</b> Sim

ATRIBUTO: <b>ENDEREÇO</b>			
<b>DESCRIÇÃO:</b> Campo que contém no máximo 70 posições para identificação do endereço de pessoa física ou jurídica.			
TAMANHO	TIPO (N, A, NA)	ESTRUTURA OU COMPOSIÇÃO	MÁSCARA DE EDIÇÃO
70	AN		
<b>ATRIBUTO COM A MESMA ESTRUTURA:</b>		Endereço do Cliente Endereço do Fornecedor	
<b>CONTEÚDO E RESTRIÇÕES DE INTEGRIDADE:</b>			<b>OBRIGATÓRIO:</b> Sim

ATRIBUTO: <b>ESTADO</b>			
<b>DESCRIÇÃO:</b> Campo que contém o estado em que a pessoa física ou jurídica está estabelecido.			
TAMANHO	TIPO (N, A, NA)	ESTRUTURA OU COMPOSIÇÃO	MÁSCARA DE EDIÇÃO
2	AN		
<b>ATRIBUTO COM A MESMA ESTRUTURA:</b>			
<b>CONTEÚDO E RESTRIÇÕES DE INTEGRIDADE:</b>			<b>OBRIGATÓRIO:</b> Sim

ATRIBUTO: FORMA_PGTO			
<b>DESCRIÇÃO:</b> Campo que contém a forma de pagamento da compra efetuada.			
TAMANHO	TIPO (N, A, NA)	ESTRUTURA OU COMPOSIÇÃO	MÁSCARA DE EDIÇÃO
1	AN		
<b>ATRIBUTO COM A MESMA ESTRUTURA:</b>			
<b>CONTEÚDO E RESTRIÇÕES DE INTEGRIDADE:</b>			<b>OBRIGATÓRIO:</b> Sim
V - A vista			
P – Prazo			

ATRIBUTO: HISTORICO			
<b>DESCRIÇÃO:</b> Campo que contém o histórico da referidas tabelas.			
TAMANHO	TIPO (N, A, NA)	ESTRUTURA OU COMPOSIÇÃO	MÁSCARA DE EDIÇÃO
50	AN		
<b>ATRIBUTO COM A MESMA ESTRUTURA:</b>		Histórico de Contas a Pagar Histórico de Contas a Receber	
<b>CONTEÚDO E RESTRIÇÕES DE INTEGRIDADE:</b>			<b>OBRIGATÓRIO:</b> Sim

ATRIBUTO: <b>EMAIL</b>			
<b>DESCRIÇÃO:</b> Campo que contém o endereço de e-mail de pessoa física ou jurídica.			
TAMANHO	TIPO (N, A, NA)	ESTRUTURA OU COMPOSIÇÃO	MÁSCARA DE EDIÇÃO
50	AN	AAAAA@BBBBBB.CCC.DD AAAAA@BBBBB.DD AAAAA@BBBBB.CCC A – Identificação do Usuário B – Provedor de Acesso C – Tipo de Organização D – Identificação do País	
<b>ATRIBUTO COM A MESMA ESTRUTURA:</b>		E-mail do Cliente E-mail do Fornecedor Distribuidor E-mail do contato no Fornecedor/Distribuidor	
<b>CONTEÚDO E RESTRIÇÕES DE INTEGRIDADE:</b>			<b>OBRIGATÓRIO:</b> Não

ATRIBUTO: <b>HOME_PAGE</b>			
<b>DESCRIÇÃO:</b> Campo que contém a Home Page do Fornecedor/Distribuidor.			
TAMANHO	TIPO (N, A, NA)	ESTRUTURA OU COMPOSIÇÃO	MÁSCARA DE EDIÇÃO
70	AN		
<b>ATRIBUTO COM A MESMA ESTRUTURA:</b>			
<b>CONTEÚDO E RESTRIÇÕES DE INTEGRIDADE:</b>			<b>OBRIGATÓRIO:</b> Sim

ATRIBUTO: INSCRICAO_ESTADUAL			
<b>DESCRIÇÃO:</b> Campo que contém o bairro onde mora o cliente e onde fica o estabelecimento do Fornecedor/Distribuidor			
TAMANHO	TIPO (N, A, NA)	ESTRUTURA OU COMPOSIÇÃO	MÁSCARA DE EDIÇÃO
13	N	NN.NNN.NNN/FFF-DD N - Numero F - Filial D - Dígito Verificador (DV)	99.999.999/999-99
<b>ATRIBUTO COM A MESMA ESTRUTURA:</b>			
<b>CONTEÚDO E RESTRIÇÕES DE INTEGRIDADE:</b>			<b>OBRIGATÓRIO:</b> Sim

ATRIBUTO: LOGIN			
<b>DESCRIÇÃO:</b> Campo que contém o login do cliente no sistema.			
TAMANHO	TIPO (N, A, NA)	ESTRUTURA OU COMPOSIÇÃO	MÁSCARA DE EDIÇÃO
10	AN		
<b>ATRIBUTO COM A MESMA ESTRUTURA:</b>			
<b>CONTEÚDO E RESTRIÇÕES DE INTEGRIDADE:</b>			<b>OBRIGATÓRIO:</b> Sim

ATRIBUTO: <b>MEDIDA_UNIDADE</b>			
<b>DESCRIÇÃO:</b> Campo que contém o nome descrição sobre a unidade de medida do produto, tendo 15 e 50 posições..			
TAMANHO	TIPO (N, A, NA)	ESTRUTURA OU COMPOSIÇÃO	MÁSCARA DE EDIÇÃO
15	AN		
50	AN		
<b>ATRIBUTO COM A MESMA ESTRUTURA:</b>			
<b>CONTEÚDO E RESTRIÇÕES DE INTEGRIDADE:</b>			<b>OBRIGATÓRIO:</b> Sim

ATRIBUTO: <b>NOME</b>			
<b>DESCRIÇÃO:</b> Campo que contém a descrição dos nome referentes a categoria, cliente, contato, fornecedor/distribuidor e publicação/alimento e tem 30 e 70 posições.			
TAMANHO	TIPO (N, A, NA)	ESTRUTURA OU COMPOSIÇÃO	MÁSCARA DE EDIÇÃO
30	A		
70	A		
<b>ATRIBUTO COM A MESMA ESTRUTURA:</b>		Nome da Categoria Nome do Cliente Contato Nome do Fornecedor/Distribuidor Nome da Publicação/Alimento	
<b>CONTEÚDO E RESTRIÇÕES DE INTEGRIDADE:</b>			<b>OBRIGATÓRIO:</b> Sim

ATRIBUTO: PAIS			
<b>DESCRIÇÃO:</b> Campo que contém o país do (s) Fornecedor/Distribuidor			
TAMANHO	TIPO (N, A, NA)	ESTRUTURA OU COMPOSIÇÃO	MÁSCARA DE EDIÇÃO
30	A		
<b>ATRIBUTO COM A MESMA ESTRUTURA:</b>			
<b>CONTEÚDO E RESTRIÇÕES DE INTEGRIDADE:</b>			<b>OBRIGATÓRIO:</b> Sim

ATRIBUTO: QUANTIDADE			
<b>DESCRIÇÃO:</b> Campo que contém a quantidade de determinados Produtos/Revistas, itens.			
TAMANHO	TIPO (N, A, NA)	ESTRUTURA OU COMPOSIÇÃO	MÁSCARA DE EDIÇÃO
5	N		
<b>ATRIBUTO COM A MESMA ESTRUTURA:</b>		Quantidade de Item de Pedido Fornecedor Quantidade de Item da Venda Quantidade Estoque Quantidade Mínima	
<b>CONTEÚDO E RESTRIÇÕES DE INTEGRIDADE:</b>			<b>OBRIGATÓRIO:</b> Sim

ATRIBUTO: RAZAO_SOCIAL			
<b>DESCRIÇÃO:</b> Campo que contém a razão social de determinado Fornecedor/Distribuidor.			
TAMANHO	TIPO (N, A, NA)	ESTRUTURA OU COMPOSIÇÃO	MÁSCARA DE EDIÇÃO
70	AN		
<b>ATRIBUTO COM A MESMA ESTRUTURA:</b>			
<b>CONTEÚDO E RESTRIÇÕES DE INTEGRIDADE:</b>			<b>OBRIGATÓRIO:</b> Sim

ATRIBUTO: RG			
<b>DESCRIÇÃO:</b> Campo que contém o número do RG do cliente.			
TAMANHO	TIPO (N, A, NA)	ESTRUTURA OU COMPOSIÇÃO	MÁSCARA DE EDIÇÃO
11	N		
<b>ATRIBUTO COM A MESMA ESTRUTURA:</b>			
<b>CONTEÚDO E RESTRIÇÕES DE INTEGRIDADE:</b>			<b>OBRIGATÓRIO:</b> Não

ATRIBUTO: SENHA			
<b>DESCRIÇÃO:</b> Campo que contém a senha de determinado cliente.			
TAMANHO	TIPO (N, A, NA)	ESTRUTURA OU COMPOSIÇÃO	MÁSCARA DE EDIÇÃO
10	AN		
<b>ATRIBUTO COM A MESMA ESTRUTURA:</b>			
<b>CONTEÚDO E RESTRIÇÕES DE INTEGRIDADE:</b>			<b>OBRIGATÓRIO:</b> Sim



ATRIBUTO: <b>SEXO</b>			
<b>DESCRIÇÃO:</b> Campo que contém o sexo do cliente.			
TAMANHO	TIPO (N, A, NA)	ESTRUTURA OU COMPOSIÇÃO	MÁSCARA DE EDIÇÃO
1	A		
<b>ATRIBUTO COM A MESMA ESTRUTURA:</b>			
<b>CONTEÚDO E RESTRIÇÕES DE INTEGRIDADE:</b>			<b>OBRIGATÓRIO:</b> Sim
F – Feminino M – Masculino			

ATRIBUTO: <b>STATUS</b>			
<b>DESCRIÇÃO:</b> Campo que contém o status da venda.			
TAMANHO	TIPO (N, A, NA)	ESTRUTURA OU COMPOSIÇÃO	MÁSCARA DE EDIÇÃO
1	AN		
<b>ATRIBUTO COM A MESMA ESTRUTURA:</b>			
<b>CONTEÚDO E RESTRIÇÕES DE INTEGRIDADE:</b>			<b>OBRIGATÓRIO:</b> Sim

ATRIBUTO: <b>TELEFONE</b>				
<b>DESCRIÇÃO:</b> Campo que contém o número telefone e/ou FAX de uma pessoa física ou jurídica.				
TAMANHO		TIPO (N, A, NA)	ESTRUTURA OU COMPOSIÇÃO	MÁSCARA DE EDIÇÃO
11		N	(XX) 9999-9999 X - Código DDD da Cidade 9 - Número do telefone e/ou FAX	(99) 9999-9999
<b>ATRIBUTO COM A MESMA ESTRUTURA:</b>			FAX Telefone do Cliente Telefone do Fornecedor/Distribuidor Contato Telefone	
<b>CONTEÚDO E RESTRIÇÕES DE INTEGRIDADE:</b>				<b>OBRIGATÓRIO:</b> Sim

ATRIBUTO: <b>VALORES</b>				
<b>DESCRIÇÃO:</b> Campo que contém o valor em moeda corrente.				
TAMANHO		TIPO (N, A, NA)	ESTRUTURA OU COMPOSIÇÃO	MÁSCARA DE EDIÇÃO
5	2	N		99.999,99
<b>ATRIBUTO COM A MESMA ESTRUTURA:</b>			Valor do Item do Pedido Fornecedor Valor do Item da Venda Valor Acumulado Valor de Compra Valor Devido de Contas a Pagar Valor Devido de Contas a Receber Valor de Pagamento Valor Recebido Valor Total Valor de Unidade Valor de Venda	
<b>CONTEÚDO E RESTRIÇÕES DE INTEGRIDADE:</b>				<b>OBRIGATÓRIO:</b> Sim

---

---

## 6.3 - Modelo E x R de Implementação

## 7. FLUXO DE DADOS

---

---

## 7.1 - Documentos de Captação de Dados

### 7.1.1 - Padrões e Convenções Utilizadas no Desenho dos Documentos de Captação de Dados

A proposta deste projeto é que a entrada de dados seja feita diretamente no microcomputador, com as informações coletadas das Entidades Externas (EE).

### 7.1.2 - Relação de Documentos de Captação de Dados

O Sistema de Administração em banca de Revista possui os seguintes documentos de captação de dados:

- ⇒ **consignação**
- ⇒ **dados cadastrais do distribuidor**
- ⇒ **dados cadastrais do fornecedor**
- ⇒ **efetua compra**
- ⇒ **mercadoria**
- ⇒ **nota de devolução**
- ⇒ **nota fiscal do pedido**
- ⇒ **nota ou consignação paga**
- ⇒ **pagamento conta**
- ⇒ **solicitação de compra de produto**
- ⇒ **solicitação de movimentação**
- ⇒ **solicitação relatório devolução**

### 7.1.3 - Descrição e Modelo de Documentos de Captação de Dados

FLUXO DE DADOS: <b>CONSIGNAÇÃO</b>			
<b>DESCRIÇÃO E OBJETIVOS:</b> Dados referentes ao registro de contas a pagar são passados diretamente e de inteira responsabilidade do funcionário que os cadastrará.			
ORIGEM	DESTINO	VOLUME	PERIODICIDADE
b Distribuidor	P 3.1 Registrar Contas a Pagar		

FLUXO DE DADOS: <b>DADOS CADASTRAIS DO DISTRIBUIDOR</b>			
<b>DESCRIÇÃO E OBJETIVOS:</b> Dados referentes ao registro do distribuidor são passados diretamente e de inteira responsabilidade do fornecedor.			
ORIGEM	DESTINO	VOLUME	PERIODICIDADE
b Distribuidor	P 1.3 Cadastrar Distribuidor		

FLUXO DE DADOS: <b>DADOS CADASTRAIS DO FORNECEDOR</b>			
<b>DESCRIÇÃO E OBJETIVOS:</b> Dados referentes ao registro do fornecedor são passados diretamente e de inteira responsabilidade do fornecedor.			
ORIGEM	DESTINO	VOLUME	PERIODICIDADE
a Fornecedor	P 1.1 Cadastrar Fornecedor		

**FLUXO DE DADOS: COMPRA A EFETUAR**

**DESCRIÇÃO E OBJETIVOS:**

Dados referentes a compra efetuada por um cliente.

ORIGEM	DESTINO	VOLUME	PERIODICIDADE
C Cliente	P 2.2 Controlar Mercadoria		

**FLUXO DE DADOS: MERCADORIA**

**DESCRIÇÃO E OBJETIVOS:**

Dados referentes à consulta da disponibilidade de um produto e/ou revista na empresa.

ORIGEM	DESTINO	VOLUME	PERIODICIDADE
c Cliente	P 2.1 Pesquisar Mercadoria		

**FLUXO DE DADOS: NOTA DE DEVOLUÇÃO**

**DESCRIÇÃO E OBJETIVOS:**

Dados referentes às revistas que deverão ser recolhidas, pois o tempo de circulação expirou.

ORIGEM	DESTINO	VOLUME	PERIODICIDADE
b Distribuidor	P 2.2 Controlar Mercadoria		

**FLUXO DE DADOS: NOTA FISCAL DO PEDIDO**

**DESCRIÇÃO E OBJETIVOS:**

Dados referentes à nota fiscal do pedido realizado a um determinado fornecedor.

ORIGEM	DESTINO	VOLUME	PERIODICIDADE
a Fornecedor	P 3.1 Registrar Contas a Pagar		

**FLUXO DE DADOS: NOTA OU CONSIGNAÇÃO PAGA**

**DESCRIÇÃO E OBJETIVOS:**

Dados referentes à quitação de uma nota ou consignação

ORIGEM	DESTINO	VOLUME	PERIODICIDADE
f Financeiro	P 3.2 Quitar Nota		

**FLUXO DE DADOS: PAGAMENTO CONTA**

**DESCRIÇÃO E OBJETIVOS:**

Dados referentes ao pagamento da conta de um determinado cliente.

ORIGEM	DESTINO	VOLUME	PERIODICIDADE
c Cliente	P 4.2 Quitar Conta Cliente		

**FLUXO DE DADOS: SOLICITAÇÃO DE COMPRA DE PRODUTO**

**DESCRIÇÃO E OBJETIVOS:**

Dados referentes à solicitação de compra de determinado produto e/ou revista.

ORIGEM	DESTINO	VOLUME	PERIODICIDADE
e Compra	P 6.1 Receber Pedido		

**FLUXO DE DADOS: SOLICITAÇÃO DE MOVIMENTAÇÃO**

**DESCRIÇÃO E OBJETIVOS:**

Dados referentes à solicitação de movimentação da empresa.

ORIGEM	DESTINO	VOLUME	PERIODICIDADE
F Financeiro	P 5.1 Emitir Relatório		



**FLUXO DE DADOS: SOLICITAÇÃO RELATÓRIO DEVOUÇÃO****DESCRIÇÃO E OBJETIVOS:**

Dados referentes à solicitação de um relatório onde constem as publicações para possível devolução em determinado dia.

<b>ORIGEM</b>	<b>DESTINO</b>	<b>VOLUME</b>	<b>PERIODICIDADE</b>
d Devolução	P 5.1 Emitir Relatório		

## 7.2 - Relatórios Impressos

### 7.2.1 - Padrões e Convenções Utilizadas no Desenho dos Relatórios Impressos

Os relatórios impressos são os resultados obtidos do processamento dos dados anteriormente fornecidos pelas Entidades Externa (EE), que se tornam informações. Essas informações serão aproveitadas pelos usuários do sistema.

Para padronizar os relatórios, estabeleceu-se os seguintes pontos:

- ⇒ Nome do sistema na parte superior esquerda do relatório;
- ⇒ Nome do devido relatório na parte superior, no centro, em negrito e em caixa alta;
- ⇒ Data de impressão do relatório;
- ⇒ As páginas impressas pelo sistema serão todas numeradas no canto inferior direito;
- ⇒ Todos os relatórios do SisBanca ao serem solicitados, será pedido ao usuário quais atributos ele deseja que seja impresso, como se fosse um filtro.

## 7.2.2 - Relação dos Relatórios Impressos

O Sistema em Administração de Banca de Revista contará com os seguintes relatórios:

- ⇒ **Cliente**
- ⇒ **Fornecedor/Distribuidor**
- ⇒ **Produto/Revista**
- ⇒ **Vendas**
- ⇒ **Contas a Pagar**
- ⇒ **Contas a Receber**
- ⇒ **Devolução**
- ⇒ **Movimentação**
- ⇒ **Pedido**

Tela modelo de impressão de relatórios:

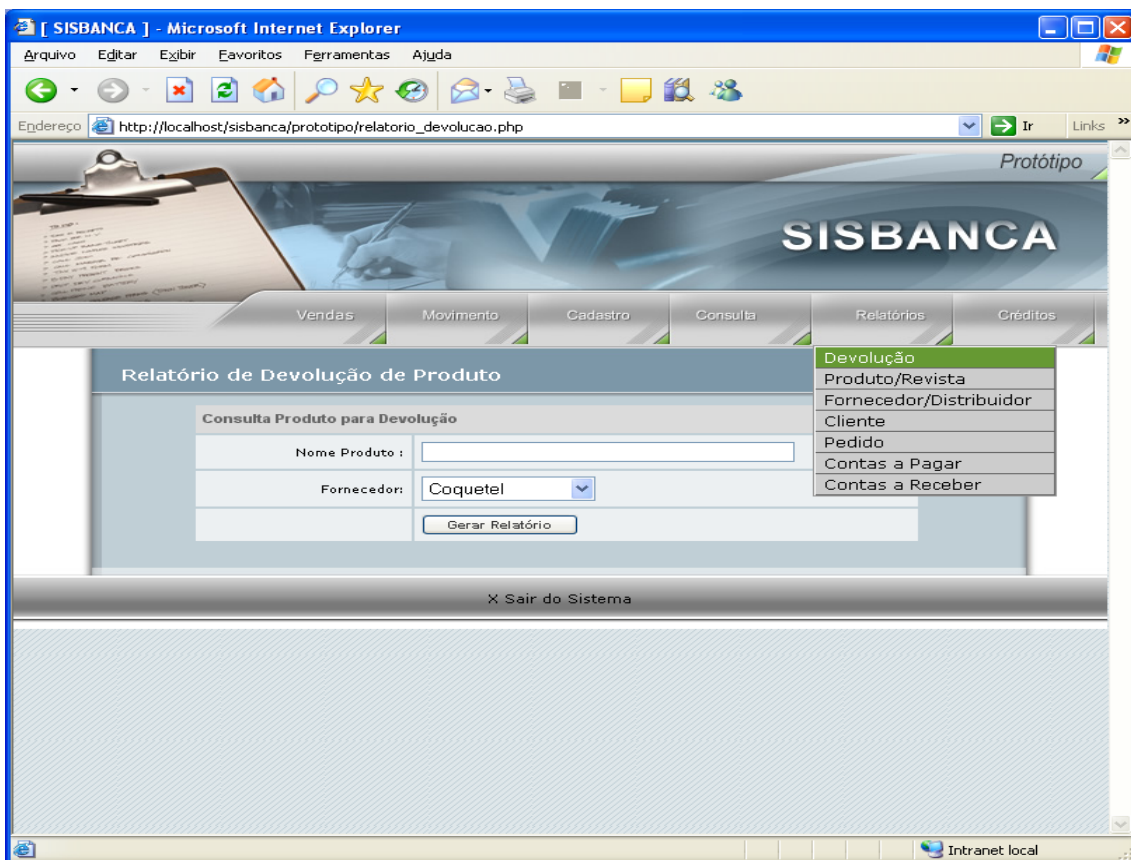

### 7.2.3 - Descrição e Modelo dos Relatórios Impressos

FLUXO DE DADOS: <b>ABERTURA DE CONTA</b>			
<b>OUTROS NOME:</b>			
<b>DESCRIÇÃO E OBJETIVOS:</b>		Relatório que mostra informações sobre os dados de clientes cadastrados.	
<b>ORIGEM</b>	<b>DESTINO</b>	<b>VOLUME</b>	<b>PERIODICIDADE</b>
P 1.5 Cadastrar Cliente	D 6 Contas Cliente		Mensal
<b>TIPO DE FORMULÁRIO:</b>		Branco	
<b>TAMANHO DO FORMULÁRIO:</b>		A4	
<b>QUANTIDADE DE PÁGINAS POR IMPRESSÃO:</b>		10	
<b>QUANTIDADE DE VIAS:</b>		1	
<b>ATRIBUTOS PARÂMETROS DE EMISSÃO DE RELATÓRIO:</b>		Código do Cliente	
<b>ATRIBUTOS CHAVES DE CLASSIFICAÇÃO DOS DADOS NO RELATÓRIO:</b>		Nome, Endereço, Telefone, E-mail, CPF, Cidade, CEP, Bairro, Sexo, RG, Data de Vencimento.	
<b>ATRIBUTOS COM TOTALIZAÇÃO NO RELATÓRIO:</b>		Branco	

- Modelo de Relatório de Clientes

The screenshot shows a Microsoft Internet Explorer window with the address bar containing `http://localhost/sisbanca/prototipo/relatorio_cliente_resultados.php`. The page title is "SISBANCA/Relatório de Clientes". Below the title is a table with 8 columns: Cliente, CPF, E-mail, Telefone, Cidade, CEP, Bairro, and Sexo. The table contains 4 rows of client data. Below the table, there is a printer icon and the text "Impresso por Administrador em 31/07/2006". The browser's status bar at the bottom shows "Concluído" and "Intranet local".

Cliente	CPF	E-mail	Telefone	Cidade	CEP	Bairro	Sexo
Bruno Jackson	71400648149	bruno@ig.com.br	81382076	brasilia	32767	guara II	M
Jose da Silva	11122233345	jose@pop.com.br	1111	BRASILIA	32767	TAGUATINGA sul	M
rodrigo thome	88374440104	rodrigo@thome.com	98244142	BRASILIA	32767	TAGUATINGA	M
raphael	68845707172	rafa7775@hotmail.com	32748297	brasillia	32767	asa norte	M

Impresso por Administrador em 31/07/2006

FLUXO DE DADOS: <b>DADOS DO FORNECEDOR/DISTRIBUIDOR</b>			
<b>OUTROS NOME:</b>			
<b>DESCRIÇÃO E OBJETIVOS:</b>		Relatório que mostra informações sobre os dados de fornecedores/distribuidores cadastrados.	
ORIGEM	DESTINO	VOLUME	PERIODICIDADE
P 1.1 Cadastrar Fornecedor	D 1  Fornecedor/Distribuidor		Mensal
P 1.3 Cadastrar Distribuidor			
<b>TIPO DE FORMULÁRIO:</b> Branco			
<b>TAMANHO DO FORMULÁRIO:</b> A4			
<b>QUANTIDADE DE PÁGINAS POR IMPRESSÃO:</b> 10			
<b>QUANTIDADE DE VIAS:</b> 1			
<b>ATRIBUTOS PARÂMETROS DE EMISSÃO DE RELATÓRIO:</b>		Código do Fornecedor	
<b>ATRIBUTOS CHAVES DE CLASSIFICAÇÃO DOS DADOS NO RELATÓRIO:</b>		Nome, Endereço, Telefone, CNPJ, Home Page, E-mail, Razão Social, Bairro, CEP, Cidade, Estado, País, Inscrição Estadual, FAX, Contato, Telefone do Contato, E-mail do Contato.	
<b>ATRIBUTOS COM TOTALIZAÇÃO NO RELATÓRIO:</b>		Branco	



FLUXO DE DADOS: <b>DADOS DO PRODUTO/REVISTA</b>			
<b>OUTROS NOME:</b>			
<b>DESCRIÇÃO E OBJETIVOS:</b>		Relatório que mostra informações os dados de produtos/revistas cadastrados.	
ORIGEM	DESTINO	VOLUME	PERIODICIDADE
P 1.2 Cadastrar Produto	D 2		Semanal
P 1.4 Cadastrar Revista	Produto/Revista		
<b>TIPO DE FORMULÁRIO:</b> Branco			
<b>TAMANHO DO FORMULÁRIO:</b> A4			
<b>QUANTIDADE DE PÁGINAS POR IMPRESSÃO:</b> 10			
<b>QUANTIDADE DE VIAS:</b> 1			
<b>ATRIBUTOS PARÂMETROS DE EMISSÃO DE RELATÓRIO:</b>		Código do Produto	
<b>ATRIBUTOS CHAVES DE CLASSIFICAÇÃO DOS DADOS NO RELATÓRIO:</b>		Nome, Descrição, Categoria, Nome da Categoria, Valores de Compra e Venda, Data de Validade, Quantidades Mínima e em Estoque, Edição, Ano, Tempo de Circulação.	
<b>ATRIBUTOS COM TOTALIZAÇÃO NO RELATÓRIO:</b>		Branco	

- Modelo de Relatório de Produto/Revista

http://localhost/sisbanca/prototipo/relatorio\_produtos.php - Microsoft Internet Explorer

Arquivo Editar Exibir Favoritos Ferramentas Ajuda

Endereço http://localhost/sisbanca/prototipo/relatorio\_produtos.php Ir Links

### SISBANCA/Relatório de Produtos

Nome	Quantidade Estoque	Fornecedor
Correio Brasiliense - 345/2006	16	Editora Abril
Revista Epoca - 222/2006	1	Editora Abril
Revista Epoca - 222/2006	1	Editora Abril
Revista Veja - 80/2005	33	Editora Abril
Revista Veja - 1/2006	7	Editora Abril
Revista Epoca - 8/2006	35	Editora Abril
Revista Epoca - 15/2006	7	Editora Abril
O Globo - 238/2006	-1	Editora Abril
Revista Quatro Rodas - 99/2006	7	Editora Abril
Correio Brasiliense - 5/2006	10	Editora Abril
REVSTA PLACAR - 1/2006	10	Editora Abril
Revista Playboy - 2/2006	79	Editora Abril
Revista Quatro Rodas - 1234/2006	8	Editora Abril
chicabon - /2006	8	Editora Abril

Impresso por **Administrador** em 31/07/2006

Concluído Intranet local



FLUXO DE DADOS: <b>VENDA</b>			
<b>OUTROS NOME:</b>			
<b>DESCRIÇÃO E OBJETIVOS:</b>		Relatório que mostra o registro da vendas efetuadas.	
<b>ORIGEM</b>	<b>DESTINO</b>	<b>VOLUME</b>	<b>PERIODICIDADE</b>
P 2.2 Controlar Mercadoria	D 5 Venda		Diário
<b>TIPO DE FORMULÁRIO:</b>		Branco	
<b>TAMANHO DO FORMULÁRIO:</b>		A4	
<b>QUANTIDADE DE PÁGINAS POR IMPRESSÃO:</b>		10	
<b>QUANTIDADE DE VIAS:</b>		1	
<b>ATRIBUTOS PARÂMETROS DE EMISSÃO DE RELATÓRIO:</b>		Código da Venda	
<b>ATRIBUTOS CHAVES DE CLASSIFICAÇÃO DOS DADOS NO RELATÓRIO:</b>		Código do Item, Valor do item, Quantidade, Forma de Pagamento, Status.	
<b>ATRIBUTOS COM TOTALIZAÇÃO NO RELATÓRIO:</b>		Branco	

- Modelo de Relatório de Venda

SisBanca

## RELATÓRIO DE VENDA

Data: 17/06/2006

Código do Item	Status	Valor do Item	Qtde	Forma Pgto
9999999999	X	99.999,99	99999	XXXXXXXX
9999999999	X	99.999,99	99999	XXXXXXXX
9999999999	X	99.999,99	99999	XXXXXXXX
9999999999	X	99.999,99	99999	XXXXXXXX
9999999999	X	99.999,99	99999	XXXXXXXX
9999999999	X	99.999,99	99999	XXXXXXXX
9999999999	X	99.999,99	99999	XXXXXXXX
9999999999	X	99.999,99	99999	XXXXXXXX
9999999999	X	99.999,99	99999	XXXXXXXX
9999999999	X	99.999,99	99999	XXXXXXXX
9999999999	X	99.999,99	99999	XXXXXXXX
9999999999	X	99.999,99	99999	XXXXXXXX
9999999999	X	99.999,99	99999	XXXXXXXX
9999999999	X	99.999,99	99999	XXXXXXXX
9999999999	X	99.999,99	99999	XXXXXXXX
9999999999	X	99.999,99	99999	XXXXXXXX
9999999999	X	99.999,99	99999	XXXXXXXX
9999999999	X	99.999,99	99999	XXXXXXXX
9999999999	X	99.999,99	99999	XXXXXXXX
9999999999	X	99.999,99	99999	XXXXXXXX
<b>TOTAL</b>		99.999,99	99999	

Usuário: Rodrigo Thomé

Pág. 01

<b>FLUXO DE DADOS: PAGAMENTO DA NOTA OU CONSIGNAÇÃO</b>			
<b>OUTROS NOME:</b>			
<b>DESCRIÇÃO E OBJETIVOS:</b>		Relatório que mostra a nota ou consignação a serem pagas.	
<b>ORIGEM</b>	<b>DESTINO</b>	<b>VOLUME</b>	<b>PERIODICIDADE</b>
P 3.2 Quitar Nota	f Financeiro		Diário
<b>TIPO DE FORMULÁRIO:</b>		Branco	
<b>TAMANHO DO FORMULÁRIO:</b>		A4	
<b>QUANTIDADE DE PÁGINAS POR IMPRESSÃO:</b>		10	
<b>QUANTIDADE DE VIAS:</b>		1	
<b>ATRIBUTOS PARÂMETROS DE EMISSÃO DE RELATÓRIO:</b>		Código de Contas a Pagar	
<b>ATRIBUTOS CHAVES DE CLASSIFICAÇÃO DOS DADOS NO RELATÓRIO:</b>		Código da Conta a Pagar, Código do Fornecedor, Código do Pedido Fornecedor, Datas de Lançamento, Vencimento e Pagamento, Mês e Ano referente da conta a pagar, Histórico, Valores Devido e Pago e Descrição do Lançamento.	
<b>ATRIBUTOS COM TOTALIZAÇÃO NO RELATÓRIO:</b>		Branco	



FLUXO DE DADOS: DATA PAGAMENTO CONTA			
<b>OUTROS NOME:</b>			
<b>DESCRIÇÃO E OBJETIVOS:</b>		Relatório que mostra o registro da vendas efetuadas.	
<b>ORIGEM</b>	<b>DESTINO</b>	<b>VOLUME</b>	<b>PERIODICIDADE</b>
P 4.2 Quitar Conta Cliente	D 6 Contas Cliente		Mensal
<b>TIPO DE FORMULÁRIO:</b>		Branco	
<b>TAMANHO DO FORMULÁRIO:</b>		A4	
<b>QUANTIDADE DE PÁGINAS POR IMPRESSÃO:</b>		10	
<b>QUANTIDADE DE VIAS:</b>		1	
<b>ATRIBUTOS PARÂMETROS DE EMISSÃO DE RELATÓRIO:</b>		Código da Conta a Receber	
<b>ATRIBUTOS CHAVES DE CLASSIFICAÇÃO DOS DADOS NO RELATÓRIO:</b>		Código da Conta, Código do Cliente, Datas Lançamento, Vencimento, Pagamento, Histórico, Valores Devido e Recebido, Mês e Ano referente a conta.	
<b>ATRIBUTOS COM TOTALIZAÇÃO NO RELATÓRIO:</b>		Branco	



FLUXO DE DADOS: <b>RELATÓRIO DE DEVOLUÇÃO IMPRESSO</b>			
<b>OUTROS NOME:</b>			
<b>DESCRIÇÃO E OBJETIVOS:</b>		Relatório que mostra as devoluções prováveis.	
<b>ORIGEM</b>	<b>DESTINO</b>	<b>VOLUME</b>	<b>PERIODICIDADE</b>
P 5.1 Emitir Relatório	d Devolução		Diário
<b>TIPO DE FORMULÁRIO:</b>		Branco	
<b>TAMANHO DO FORMULÁRIO:</b>		A4	
<b>QUANTIDADE DE PÁGINAS POR IMPRESSÃO:</b>		10	
<b>QUANTIDADE DE VIAS:</b>		1	
<b>ATRIBUTOS PARÂMETROS DE EMISSÃO DE RELATÓRIO:</b>		Código da Publicação/Alimento	
<b>ATRIBUTOS CHAVES DE CLASSIFICAÇÃO DOS DADOS NO RELATÓRIO:</b>		Código da Publicação/Alimento, Nome, Quantidade em Estoque, Edição, Ano.	
<b>ATRIBUTOS COM TOTALIZAÇÃO NO RELATÓRIO:</b>		Branco	

- Modelo de relatório anexado no item 13.4 Relatório de possíveis devoluções.

FLUXO DE DADOS: MOVIMENTAÇÃO			
<b>OUTROS NOME:</b>			
<b>DESCRIÇÃO E OBJETIVOS:</b>		Relatório que mostra a movimentação da empresa.	
<b>ORIGEM</b>	<b>DESTINO</b>	<b>VOLUME</b>	<b>PERIODICIDADE</b>
P 5.1 Emitir Relatório	f Financeiro		Diário
<b>TIPO DE FORMULÁRIO:</b>		Branco	
<b>TAMANHO DO FORMULÁRIO:</b>		A4	
<b>QUANTIDADE DE PÁGINAS POR IMPRESSÃO:</b>		10	
<b>QUANTIDADE DE VIAS:</b>		1	
<b>ATRIBUTOS PARÂMETROS DE EMISSÃO DE RELATÓRIO:</b>		Código da Venda	
<b>ATRIBUTOS CHAVES DE CLASSIFICAÇÃO DOS DADOS NO RELATÓRIO:</b>		Código da Venda, Código do Produto, Nome da Publicação/Alimento, Quantidade, Forma de Pagamento, Valor.	
<b>ATRIBUTOS COM TOTALIZAÇÃO NO RELATÓRIO:</b>		Branco	

- Modelo de Relatório de Movimentação

SisBanca					
<b><u>RELATÓRIO DE MOVIMENTAÇÃO</u></b>					
DIA DD/MM/AAAA					
Data: 17/08/2006					
Código da Venda	Código do Produto/Alimento	Nome Produto/Alimento	Qtde	Forma de Pgto	Valor
99999999	99999999	XXXXXXXXXXXXXXXXXXXXXXXXXXXXXXXXXXXX	9999	XXXXXXXXXX	99.999,99
99999999	99999999	XXXXXXXXXXXXXXXXXXXXXXXXXXXXXXXXXXXX	9999	XXXXXXXXXX	99.999,99
99999999	99999999	XXXXXXXXXXXXXXXXXXXXXXXXXXXXXXXXXXXX	9999	XXXXXXXXXX	99.999,99
99999999	99999999	XXXXXXXXXXXXXXXXXXXXXXXXXXXXXXXXXXXX	9999	XXXXXXXXXX	99.999,99
99999999	99999999	XXXXXXXXXXXXXXXXXXXXXXXXXXXXXXXXXXXX	9999	XXXXXXXXXX	99.999,99
99999999	99999999	XXXXXXXXXXXXXXXXXXXXXXXXXXXXXXXXXXXX	9999	XXXXXXXXXX	99.999,99
99999999	99999999	XXXXXXXXXXXXXXXXXXXXXXXXXXXXXXXXXXXX	9999	XXXXXXXXXX	99.999,99
99999999	99999999	XXXXXXXXXXXXXXXXXXXXXXXXXXXXXXXXXXXX	9999	XXXXXXXXXX	99.999,99
99999999	99999999	XXXXXXXXXXXXXXXXXXXXXXXXXXXXXXXXXXXX	9999	XXXXXXXXXX	99.999,99
99999999	99999999	XXXXXXXXXXXXXXXXXXXXXXXXXXXXXXXXXXXX	9999	XXXXXXXXXX	99.999,99
99999999	99999999	XXXXXXXXXXXXXXXXXXXXXXXXXXXXXXXXXXXX	9999	XXXXXXXXXX	99.999,99
TOTAL			9999		99.999,99

Usuário: Rodrigo Thomé Pág. 01



<b>FLUXO DE DADOS: PEDIDO SOLICITADO</b>			
<b>OUTROS NOME:</b>			
<b>DESCRIÇÃO E OBJETIVOS:</b>		Relatório que mostra os pedidos solicitados.	
ORIGEM	DESTINO	VOLUME	PERIODICIDADE
P 6.1 Receber Pedido	D 3 Pedido		Semanal
<b>TIPO DE FORMULÁRIO:</b>		Branco	
<b>TAMANHO DO FORMULÁRIO:</b>		A4	
<b>QUANTIDADE DE PÁGINAS POR IMPRESSÃO:</b>		10	
<b>QUANTIDADE DE VIAS:</b>		1	
<b>ATRIBUTOS PARÂMETROS DE EMISSÃO DE RELATÓRIO:</b>		Código do Pedido Fornecedor	
<b>ATRIBUTOS CHAVES DE CLASSIFICAÇÃO DOS DADOS NO RELATÓRIO:</b>		Código do Pedido Fornecedor, Data do Pedido, Quantidade de Item, Valor Unidade, Medida Unidade, Valor Total, Prazo de Entrega.	
<b>ATRIBUTOS COM TOTALIZAÇÃO NO RELATÓRIO:</b>		Branco	

- Modelo de Relatório de Pedido

**SISBANCA/Relatório de Pedido**

Número do Pedido	Fornecedor	GNPJ	Data Pedido	Quantidade	Prazo de Entrega
5	Coquetel	1234567891233	06/07/2006	1	30
6	Coquetel	1234567891233	07/07/2006	12	30
7	Coquetel	1234567891233	10/07/2006	1	10
8	Coquetel	1234567891233	10/07/2006	5	10

Impresso por **Administrador** em 31/07/2006

7.3 - Outros Fluxos de Dados

FLUXO DE DADOS: <b>PRODUTO ENTREGUE</b>			
<b>DESCRIÇÃO E OBJETIVOS:</b>			
Refere-se à entrega de produtos, tais como doces, salgadinhos, picolés e etc.			
ORIGEM	DESTINO	VOLUME	PERIODICIDADE
a	P 1.2		
Cliente	Pesquisar Mercadoria		

**FLUXO DE DADOS: REVISTA ENTREGUE**

**DESCRIÇÃO E OBJETIVOS:**

Refere-se à entrega de revista.

ORIGEM	DESTINO	VOLUME	PERIODICIDADE
b Distribuidor	P 1.4 Cadastrar Revista		

**FLUXO DE DADOS: DADOS DO CLIENTE**

**DESCRIÇÃO E OBJETIVOS:**

Refere-se aos dados do cliente em processo de abertura de conta.

ORIGEM	DESTINO	VOLUME	PERIODICIDADE
P 1.5 Cadastrar Cliente	D 6 Contas cliente		

**FLUXO DE DADOS: MERCADORIA EXISTE**

**DESCRIÇÃO E OBJETIVOS:**

Refere-se ao retorno da consulta para saber da disponibilidade de uma mercadoria.

ORIGEM	DESTINO	VOLUME	PERIODICIDADE
P 2.1 Pesquisar Mercadoria	c Cliente		

**FLUXO DE DADOS: MERCADORIA ENTREGUE**

**DESCRIÇÃO E OBJETIVOS:**

Refere-se à entrega do produto ou revista ao cliente.

ORIGEM	DESTINO	VOLUME	PERIODICIDADE
P 2.2 Controlar Mercadoria	C Cliente		

**FLUXO DE DADOS: NOTA DEVOLVIDA**

**DESCRIÇÃO E OBJETIVOS:**

Referente às revistas que foram solicitadas na nota de devolução do dia.

ORIGEM	DESTINO	VOLUME	PERIODICIDADE
P 2.2 Controlar Mercadoria	b Distribuidor		

**FLUXO DE DADOS: DADOS DA COMPRA**

**DESCRIÇÃO E OBJETIVOS:**

Dados referentes à compra efetuada por um cliente cadastrado.

ORIGEM	DESTINO	VOLUME	PERIODICIDADE
P 2.2 Controlar Mercadoria	D 6 Contas cliente		

**FLUXO DE DADOS: PRODUTO/REVISTA VENDIDA(O)/DEVOLVIDA**

**DESCRIÇÃO E OBJETIVOS:**

Dados referente se mercadoria foi vendida ou devolvida (no caso de publicação).

ORIGEM	DESTINO	VOLUME	PERIODICIDADE
P 2.2 Controlar Mercadoria	D 2 Produto/Revista		

**FLUXO DE DADOS: QUANTIDADE EXISTENTE**

**DESCRIÇÃO E OBJETIVOS:**

Referente à quantidade existente de determinada mercadoria.

ORIGEM	DESTINO	VOLUME	PERIODICIDADE
D 2 Produto/Revista	P 2.2 Controlar Mercadoria		

**FLUXO DE DADOS: PRODUTO/REVISTA**

**DESCRIÇÃO E OBJETIVOS:**

Referente à consulta da existência de determinado produto ou revista.

ORIGEM	DESTINO	VOLUME	PERIODICIDADE
D 2 Produto/Revista	P 2.1 Pesquisar Mercadoria		

**FLUXO DE DADOS: DADOS DA NOTA OU CONSIGNAÇÃO**

**DESCRIÇÃO E OBJETIVOS:**

Dados referentes à informações contidas na nota ou na consignação.

ORIGEM	DESTINO	VOLUME	PERIODICIDADE
P 3.1 Registrar Contas a Pagar	D 4 Contas a pagar		

**FLUXO DE DADOS: INFORMAÇÃO CONTAS A PAGAR**

**DESCRIÇÃO E OBJETIVOS:**

Referente a consulta das informações de contas a serem pagas.

ORIGEM	DESTINO	VOLUME	PERIODICIDADE
D 4 Contas a pagar	P 3.2 Quitar Nota		

**FLUXO DE DADOS: DATA PAGAMENTO NOTA OU CONSIGNAÇÃO**

**DESCRIÇÃO E OBJETIVOS:**

Refere-se a data em que nota ou consignação foram quitadas.

ORIGEM	DESTINO	VOLUME	PERIODICIDADE
P 3.2 Quitar Nota	D 4 Contas a pagar		

FLUXO DE DADOS: **COBRANÇA CONTA**

**DESCRIÇÃO E OBJETIVOS:**

Dados referentes à cobrança de conta do cliente.

ORIGEM	DESTINO	VOLUME	PERIODICIDADE
P 4.1 Efetuar Cobrança	c Cliente		

FLUXO DE DADOS: **NÚMERO DA CONTA**

**DESCRIÇÃO E OBJETIVOS:**

Referentes ao número da conta do cliente.

ORIGEM	DESTINO	VOLUME	PERIODICIDADE
D 6 Contas cliente	P 4.1 Efetuar Cobrança		

FLUXO DE DADOS: **PAGAMENTO CONTA**

**DESCRIÇÃO E OBJETIVOS:**

Dados referentes ao pagamento da conta do cliente.

ORIGEM	DESTINO	VOLUME	PERIODICIDADE
c Cliente	P 4.2 Quitar Conta Cliente		

FLUXO DE DADOS: **MERCADORIA**

**DESCRIÇÃO E OBJETIVOS:**

Dados referentes a consulta da disponibilidade de um produto e/ou revista na empresa.

ORIGEM	DESTINO	VOLUME	PERIODICIDADE
c Cliente	P 2.1 Pesquisar Mercadoria		

FLUXO DE DADOS: **TEMPO DE CIRCULAÇÃO**

**DESCRIÇÃO E OBJETIVOS:**

Dados referentes ao tempo de circulação de cada publicação.

ORIGEM	DESTINO	VOLUME	PERIODICIDADE
D 2 Produto/Revista	P 5.1 Emitir Relatório		

FLUXO DE DADOS: **SAÍDAS**

**DESCRIÇÃO E OBJETIVOS:**

Dados referentes às saídas realizadas em determinado dia.

ORIGEM	DESTINO	VOLUME	PERIODICIDADE
D 5 Vendas	P 5.1 Emitir Relatório		

FLUXO DE DADOS: **VALIDAÇÃO DA SOLICITAÇÃO**

**DESCRIÇÃO E OBJETIVOS:**

Dados referentes à validação da solicitação de pedido.

ORIGEM	DESTINO	VOLUME	PERIODICIDADE
P 6.1 Receber Pedido	D 3 Pedido		

FLUXO DE DADOS: **PEDIDO**

**DESCRIÇÃO E OBJETIVOS:**

Consulta das informações de determinado pedido.

ORIGEM	DESTINO	VOLUME	PERIODICIDADE
D 3 Pedido	P 6.1 Receber Pedido		

FLUXO DE DADOS: **PEDIDO ATENDIDO**

**DESCRIÇÃO E OBJETIVOS:**

Refere-se a informação de que o pedido foi atendido.

ORIGEM	DESTINO	VOLUME	PERIODICIDADE
P 6.1 Receber Pedido	D 3 Pedido		

FLUXO DE DADOS: **QUANTIDADE MÍNIMA**

**DESCRIÇÃO E OBJETIVOS:**

Dados referentes à quantidade mínima de determinado produto ou revista.

ORIGEM	DESTINO	VOLUME	PERIODICIDADE
D 2 Produto/Revista	P 6.1 Receber Pedido		

FLUXO DE DADOS: **SOLICITAÇÃO VALIDADA**

**DESCRIÇÃO E OBJETIVOS:**

Dados referentes à solicitação validada para pedido.

ORIGEM	DESTINO	VOLUME	PERIODICIDADE
D 3 Pedido	P 6.2 Efetuar Pedido		

FLUXO DE DADOS: **PEDIDO DE PRODUTO**

**DESCRIÇÃO E OBJETIVOS:**

Dados referentes ao pedido de produto junto ao fornecedor

ORIGEM	DESTINO	VOLUME	PERIODICIDADE
P 6.2 Efetuar Pedido	a Fornecedor		



**FLUXO DE DADOS: PEDIDO DE REVISTA****DESCRIÇÃO E OBJETIVOS:**

Dados referentes ao pedido de revista junto ao distribuidor.

<b>ORIGEM</b>	<b>DESTINO</b>	<b>VOLUME</b>	<b>PERIODICIDADE</b>
P 6.2 Efetuar Pedido	b Distribuidor		

**FLUXO DE DADOS: INFORMAÇÃO DE FORNECEDOR/DISTRIBUIDOR****DESCRIÇÃO E OBJETIVOS:**

Dados referentes as informações de fornecedores e/ou distribuidores.

<b>ORIGEM</b>	<b>DESTINO</b>	<b>VOLUME</b>	<b>PERIODICIDADE</b>
D 1 Fornecedor/Distribuidor	P 6.2 Efetuar Pedido		

## 8. TELAS

---

---

## 8.1 - Padrões e Convenções utilizadas no desenho das telas

Aqui são apresentados protótipos das principais telas do SisBanca. Todas foram desenvolvidas com a utilização do Dreamwaver.

Como padronização foi determinado que:

- todas as telas possuem título com alinhamento esquerdo;
- todas as telas de cadastro possuem o botão “Cadastrar”;
- o botão “Cadastrar” faz com que seja apresentada uma tela vazia para que possa ser cadastrado um novo registro;
- todas as telas de consulta possuem o botão “Localizar”;
- o botão “Localizar” apresenta o resultado da consulta solicitada.

---

---

## 8.2 - Diagrama de Navegação via Menus

## 8.3 - Menus e Telas

- Menu Principal

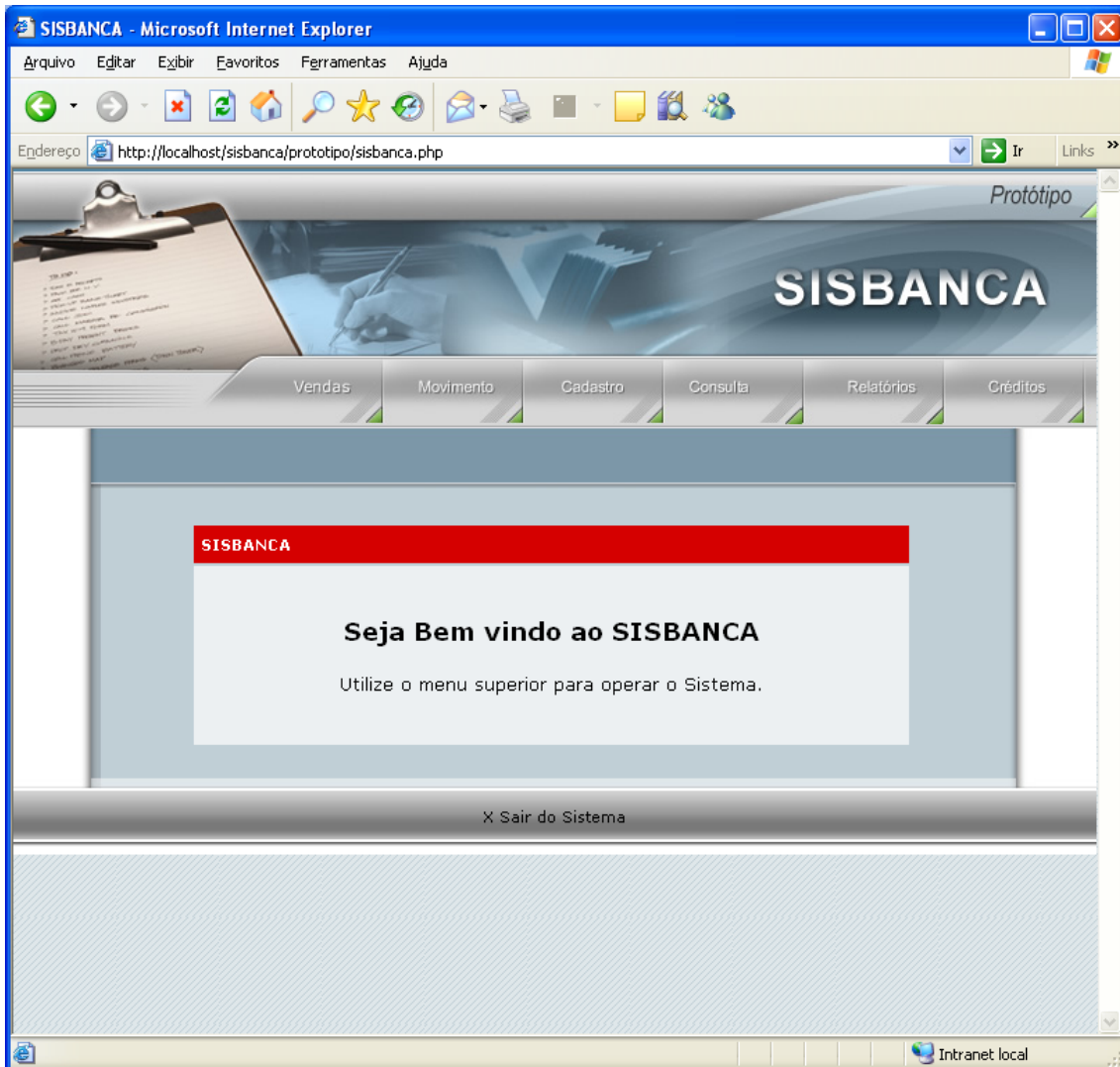

- Menu de Cadastro

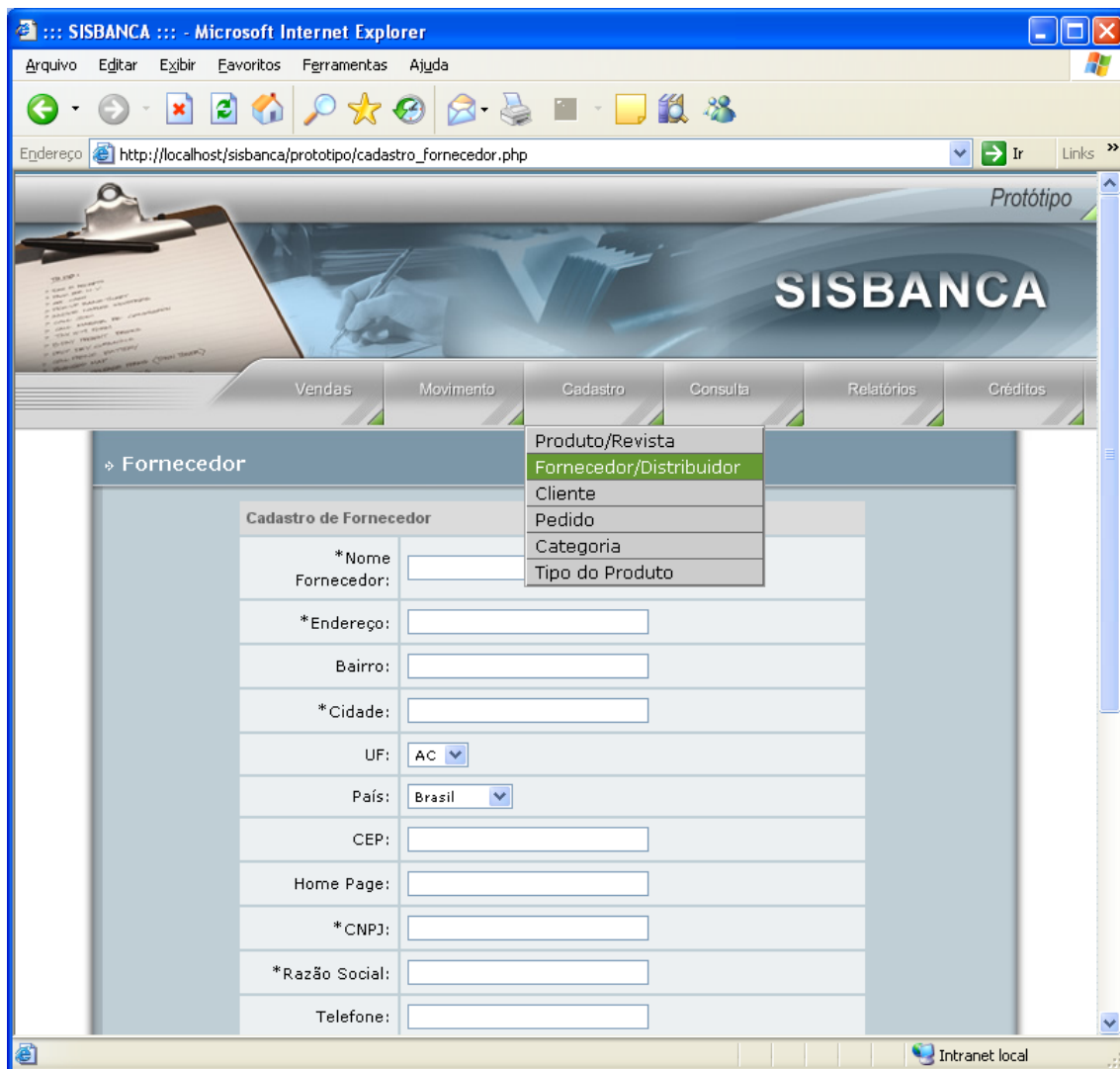

- Menu de Consulta

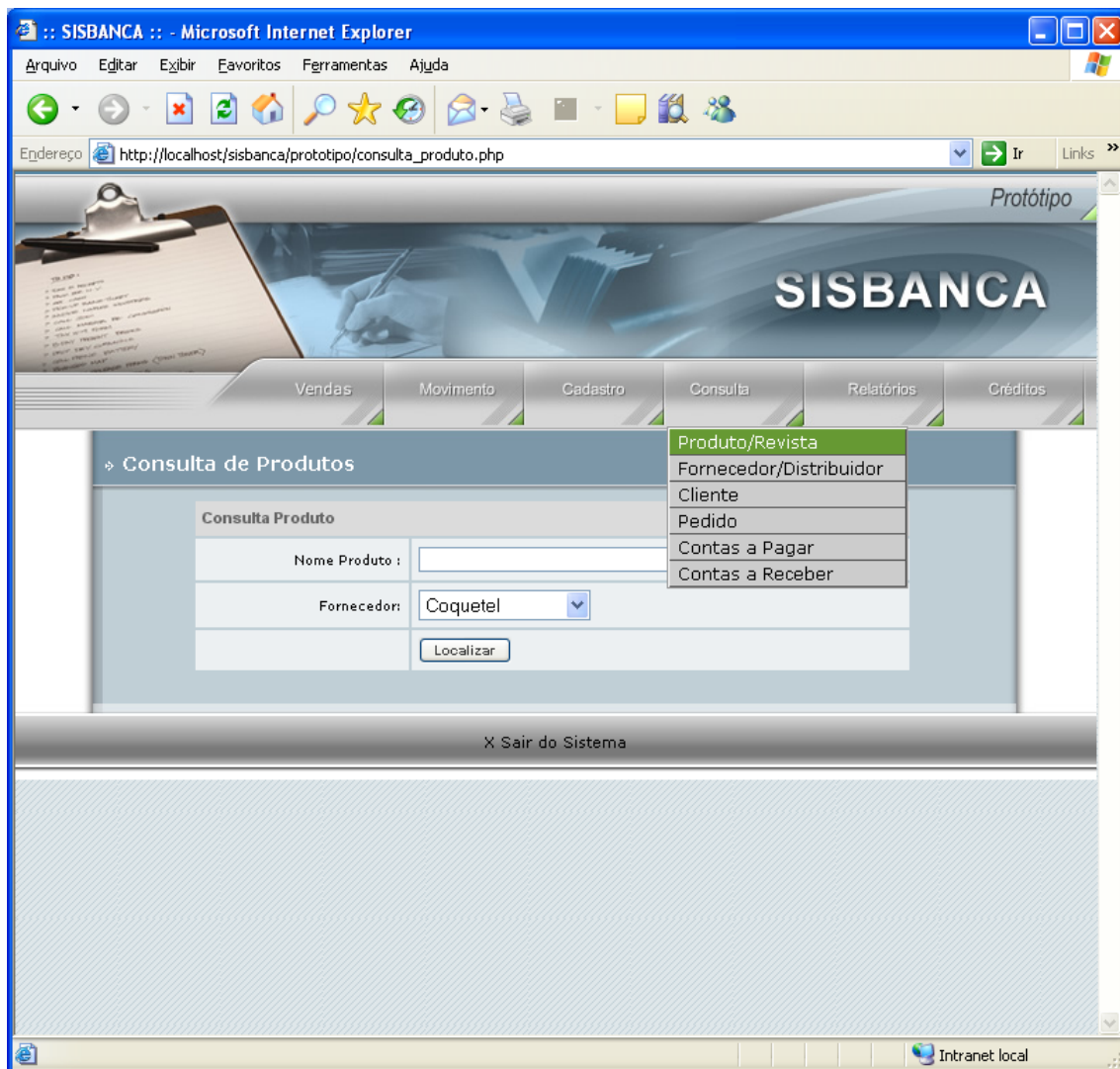

- Menu de Relatório

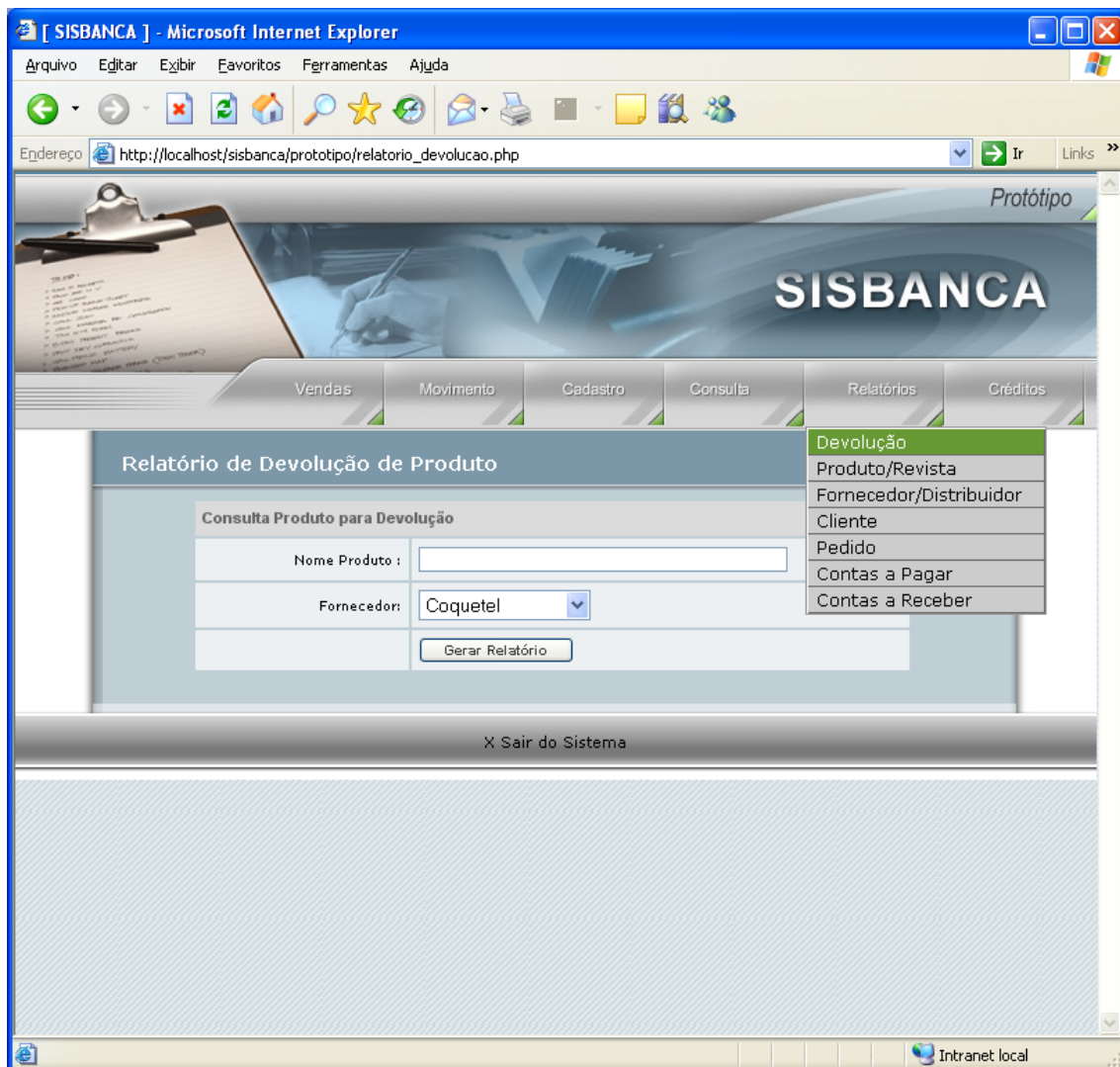



## Tela de acesso ao SisBanca

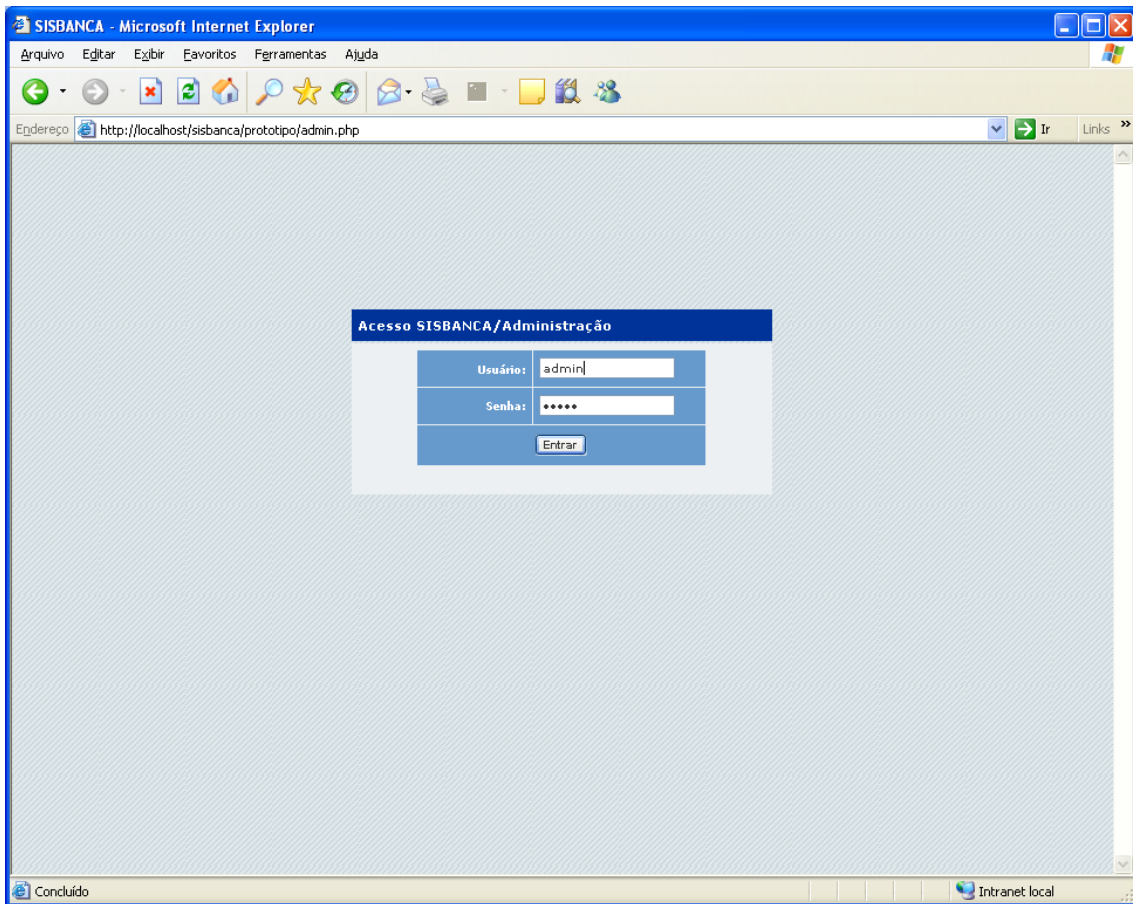

Tela de créditos

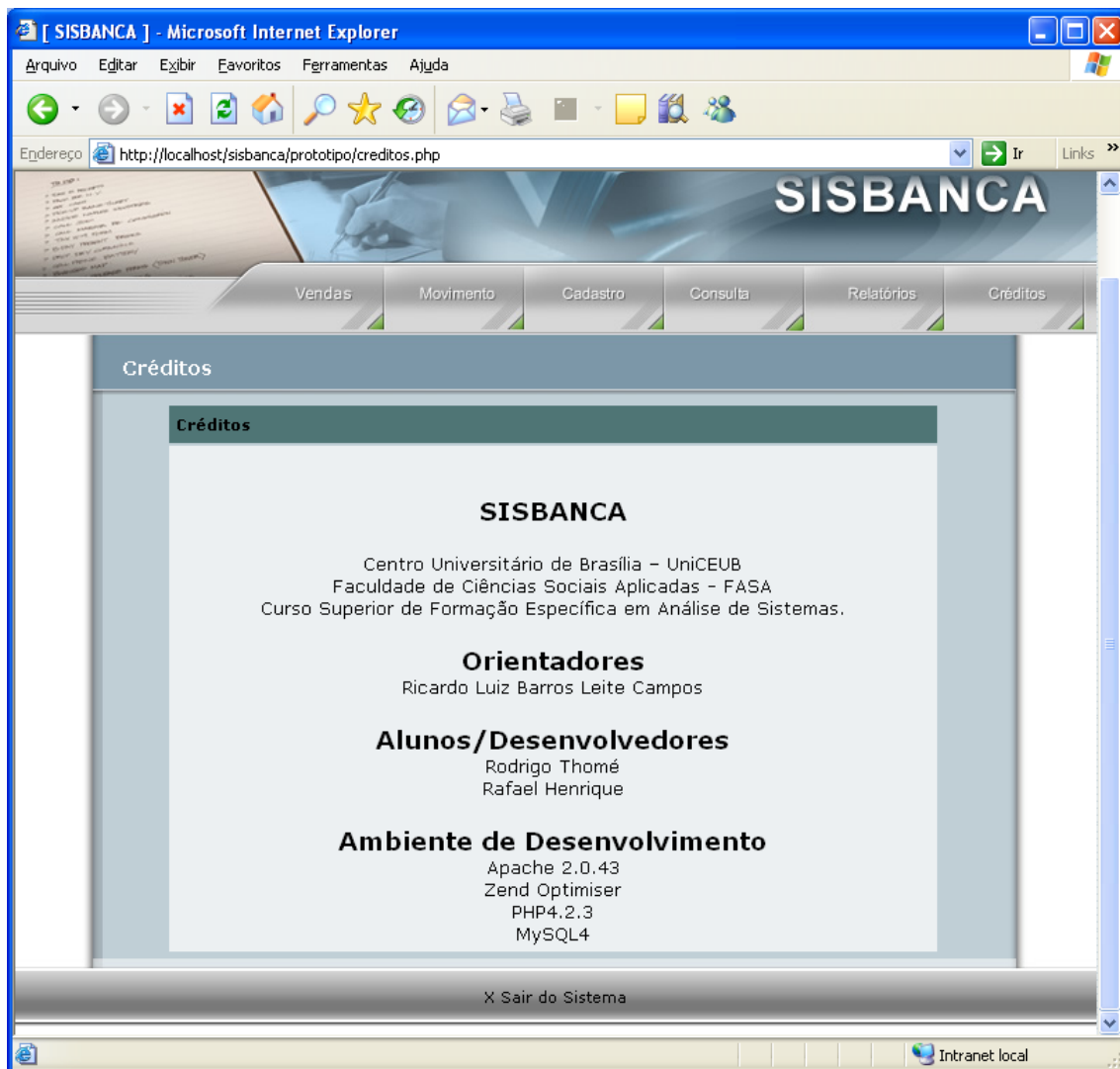

## **9. PROGRAMAS**

## 9.1 - Relação dos Programas

- ⇒ Cadastro de Categoria
- ⇒ Cadastro de Clientes;
- ⇒ Cadastro de Contas a Pagar;
- ⇒ Cadastro de Fornecedor/Distribuidor;
- ⇒ Cadastro de Pedido
- ⇒ Cadastro de Produto/Revista;
- ⇒ Cadastro de Geral Produto/Revista;
- ⇒ Listagem de Produtos;
- ⇒ Venda; e
- ⇒ Fechamento da Venda

### Cadastro de Categoria

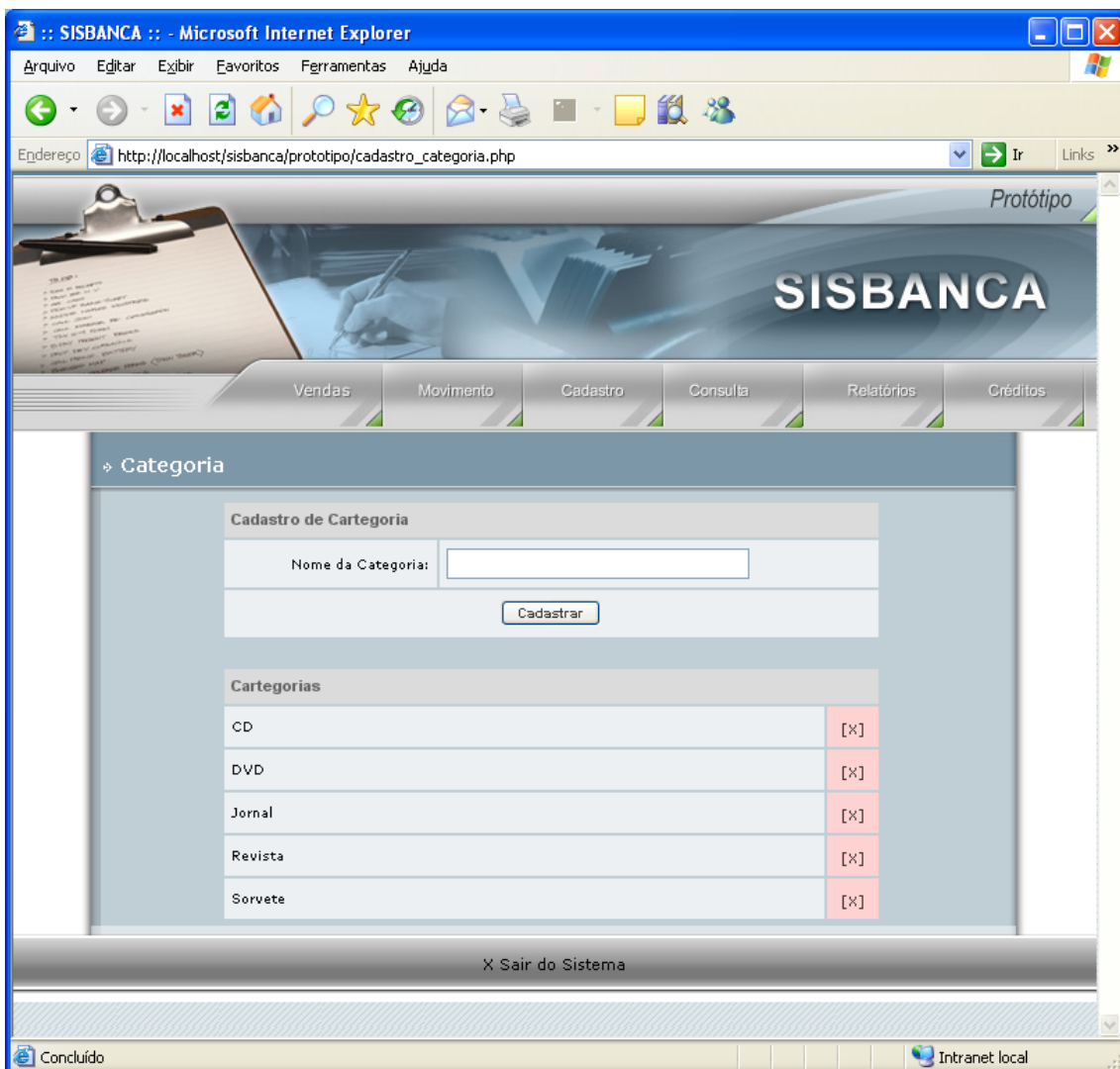

## Cadastro de Clientes

Microsoft Internet Explorer  
Arquivo Editar Exibir Favoritos Ferramentas Ajuda  
Endereço http://localhost/sisbanca/prototipo/cadastro\_cliente.php Ir Links

Protótipo

# SISBANCA

Vendas Movimento **Cadastro** Consulta Relatórios Créditos

» Cliente

**Cadastro de Clientes**

Nome:

Endereço:

Telefone:

E-mail:

CPF:

Cidade:

Cep:

Bairro:

Sexo: Masculino

RG:

Login:

Produto/Revista  
Fornecedor/Distribuidor  
**Cliente**  
Pedido  
Categoria  
Tipo do Produto

Intranet local

## Cadastro de Contas a Pagar

Microsoft Internet Explorer  
Arquivo Editar Exibir Favoritos Ferramentas Ajuda  
Endereço [http://localhost/sisbanca/prototipo/consulta\\_contas\\_a\\_pagar.php](http://localhost/sisbanca/prototipo/consulta_contas_a_pagar.php) Ir Links

Protótipo

# SISBANCA

Vendas Movimento Cadastro Consulta Relatórios Créditos

### Consulta de Contas a Pagar

Consulta de Contas

Mes: Jul

Ano: 2006

Localizar

#### Contas a Pagar

Fornecedor	Data Pedido	Valor	Situação
Editora Abril	06/07/2006	1.339,00	quitada
Coquetel	06/07/2006	65,80	quitada
Coquetel	07/07/2006	1.339,00	quitada
Coquetel	10/07/2006	65,80	quitada
Editora Abril	15/07/2006	440,00	quitada

Concluído Intranet local

## Cadastro de Fornecedor/Distribuidor

Microsoft Internet Explorer window showing the SISBANCA application. The address bar displays `http://localhost/sisbanca/prototipo/cadastro_fornecedor.php`. The application interface includes a navigation menu with options: Vendas, Movimento, Cadastro, Consulta, Relatórios, and Créditos. The 'Cadastro' menu is expanded, showing sub-options: Produto/Revista, Fornecedor/Distribuidor, Cliente, Pedido, Categoria, and Tipo do Produto. The 'Fornecedor/Distribuidor' option is selected. The main content area displays the 'Cadastro de Fornecedor' form with the following fields:

*Nome Fornecedor:	<input type="text"/>
*Endereço:	<input type="text"/>
Bairro:	<input type="text"/>
*Cidade:	<input type="text"/>
UF:	AC
País:	Brasil
CEP:	<input type="text"/>
Home Page:	<input type="text"/>
*CNPJ:	<input type="text"/>
*Razão Social:	<input type="text"/>
Telefone:	<input type="text"/>

Cadastro de Pedido

The screenshot shows a web browser window titled "SISBANCA:: - Microsoft Internet Explorer". The address bar shows "http://localhost/sisbanca/prototipo/carrinho\_compras\_pedido.php". The page header features the "SISBANCA" logo and a navigation menu with options: Vendas, Movimento, Cadastro, Consulta, Relatórios, and Créditos. The main content area is titled "Pedido - Carrinho de Compras" and contains a table for the shopping cart.

Carrinho de Compras/Pedido				
	Qtde	Produto	Valor	Subtotal
<input type="checkbox"/>	2	Correio Brasiliense - 345/2006	R\$ 2,00	R\$ 4,00
<input type="button" value="Excluir Item"/>		<input type="button" value="Atualizar Valor"/>		<b>Total à pagar: R\$ 4,00</b>
				<input type="button" value="Finalizar Pedido"/>

Below the table, there is a link: << Voltar. At the bottom of the page, there is a link: X Sair do Sistema. The browser's status bar shows "Intranet local".



## Cadastro de Produto/Revista

Microsoft Internet Explorer  
Arquivo Editar Exibir Favoritos Ferramentas Ajuda  
Endereço http://localhost/sisbanca/prototipo/cadastro\_produto.php Ir Links

Protótipo

# SISBANCA

Vendas Movimento Cadastro Consulta Relatórios Créditos

Produto/Revista  
Fornecedor/Distribuidor  
Cliente  
Pedido  
Categoria

Produto

Cadastro de Produto

Tipo Produto:	Chicabom
Valor Compra:	<input type="text"/>
Valor Venda:	<input type="text"/>
Data Validade:	<input type="text"/>
Quantidade Mínima Estoque:	<input type="text"/> (unidade)
Quantidade Compra:	<input type="text"/> (unidade)
Edição:	<input type="text"/>
Ano:	<input type="text"/>
Tempo de Circulação:	1 (dias)

Cadastrar

Intranet local

Cadastro de Geral Produto/Revista

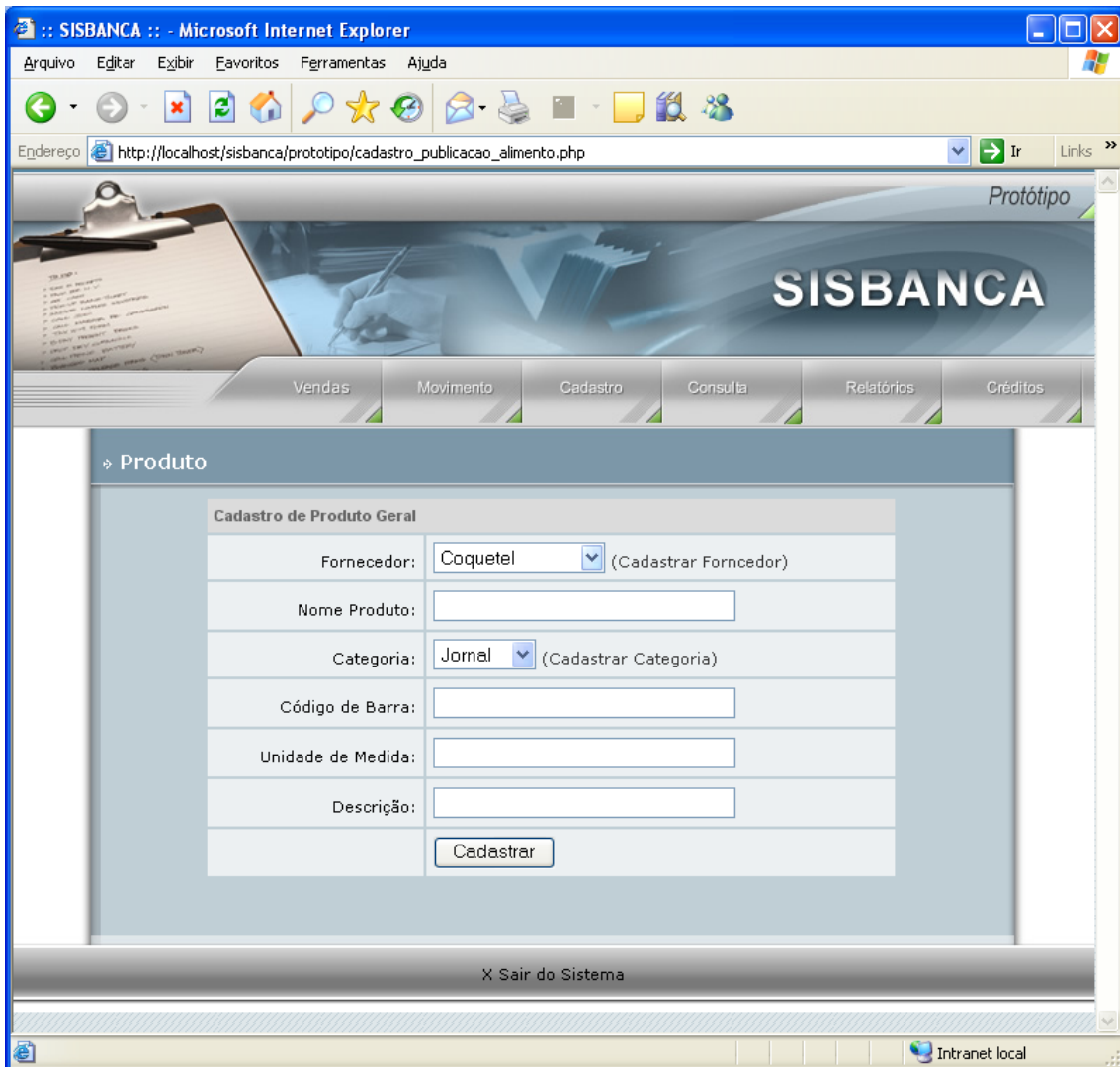

Listagem de Produtos

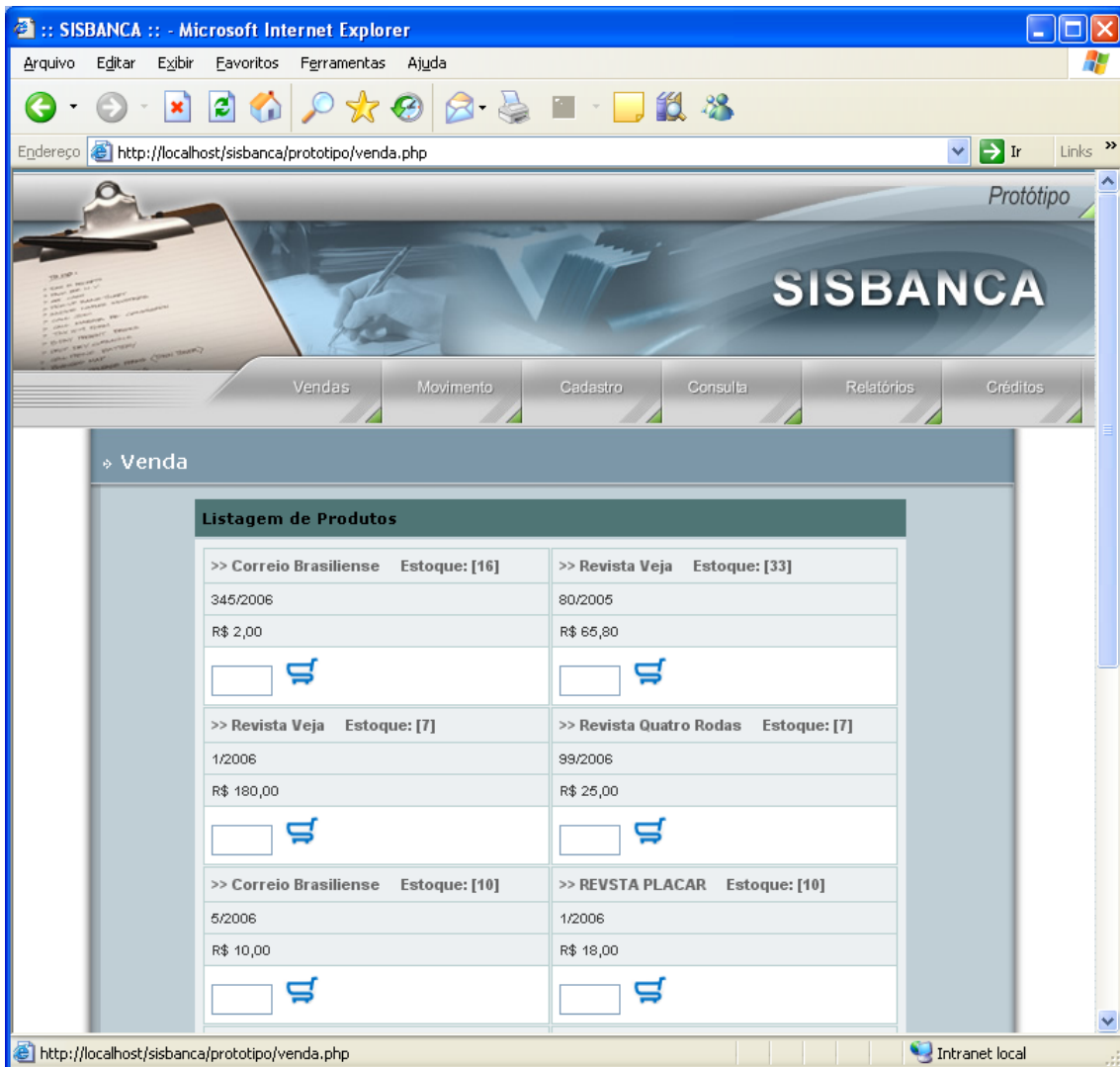







:: SISBANCA :: - Microsoft Internet Explorer  
 Endereço <http://localhost/sisbanca/prototipo/venda.php>

Protótipo  
**SISBANCA**

Vendas    Movimento    Cadastro    Consulta    Relatórios    Créditos

> Venda

**Listagem de Produtos**

>> Correio Brasiliense    Estoque: [16]	>> Revista Veja    Estoque: [33]
345/2006	80/2005
R\$ 2,00	R\$ 65,80
<input type="text"/> 	<input type="text"/> 
>> Revista Veja    Estoque: [7]	>> Revista Quatro Rodas    Estoque: [7]
1/2006	99/2006
R\$ 180,00	R\$ 25,00
<input type="text"/> 	<input type="text"/> 
>> Correio Brasiliense    Estoque: [10]	>> REVSTA PLACAR    Estoque: [10]
5/2006	1/2006
R\$ 10,00	R\$ 18,00
<input type="text"/> 	<input type="text"/> 

<http://localhost/sisbanca/prototipo/venda.php>    Intranet local

Venda

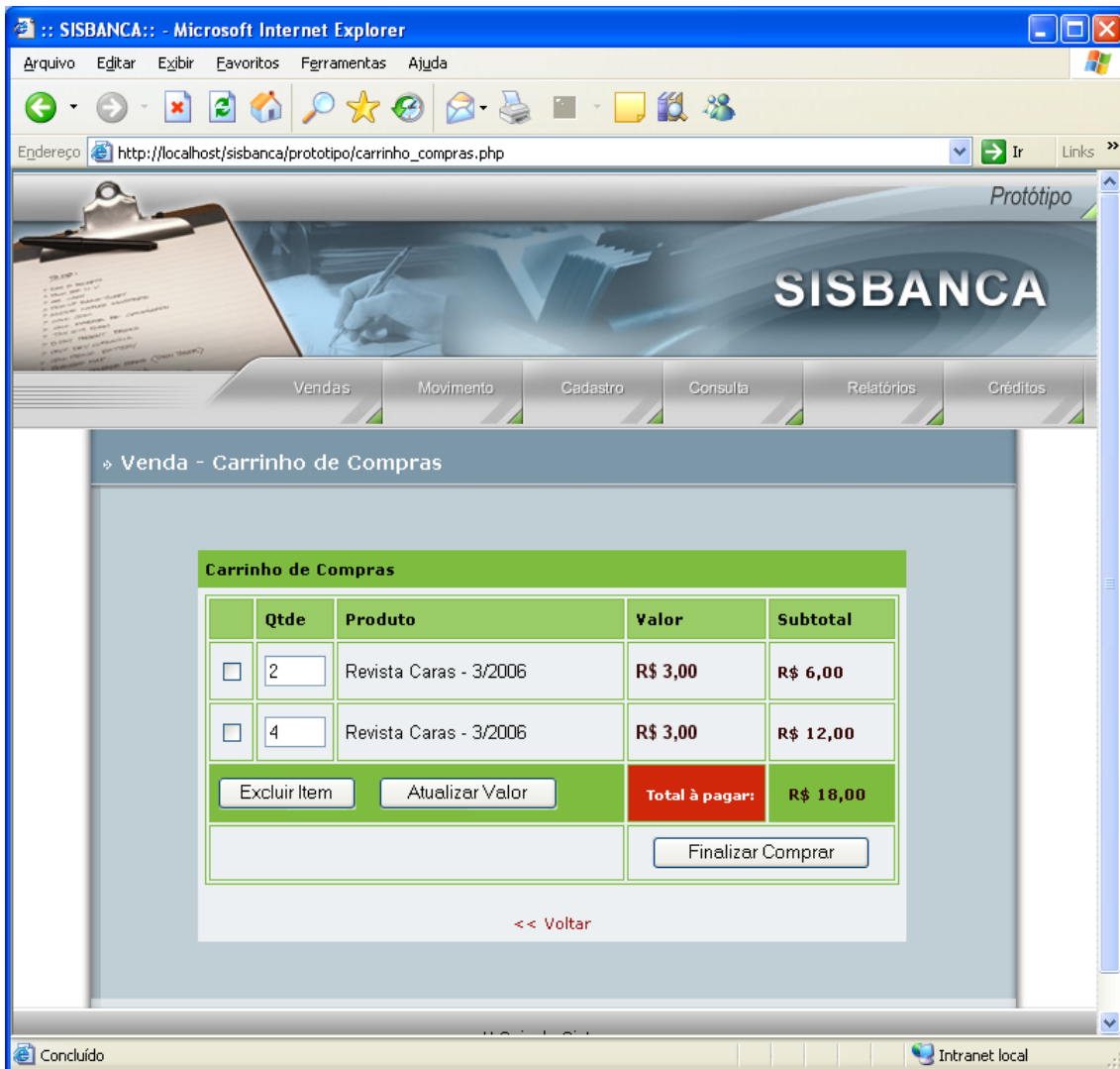

The screenshot shows a web browser window titled "SISBANCA:: - Microsoft Internet Explorer". The address bar displays "http://localhost/sisbanca/prototipo/carrinho\_compras.php". The page header includes the "SISBANCA" logo and a navigation menu with options: Vendas, Movimento, Cadastro, Consulta, Relatórios, and Créditos. The main content area is titled "Venda - Carrinho de Compras" and contains a table for the shopping cart.

Carrinho de Compras				
	Qtde	Produto	Valor	Subtotal
<input type="checkbox"/>	<input type="text" value="2"/>	Revista Caras - 3/2006	R\$ 3,00	R\$ 6,00
<input type="checkbox"/>	<input type="text" value="4"/>	Revista Caras - 3/2006	R\$ 3,00	R\$ 12,00
<input type="button" value="Excluir Item"/> <input type="button" value="Atualizar Valor"/>			<b>Total à pagar:</b>	<b>R\$ 18,00</b>
				<input type="button" value="Finalizar Comprar"/>

Below the table, there is a link: << Voltar

Fechamento da Venda

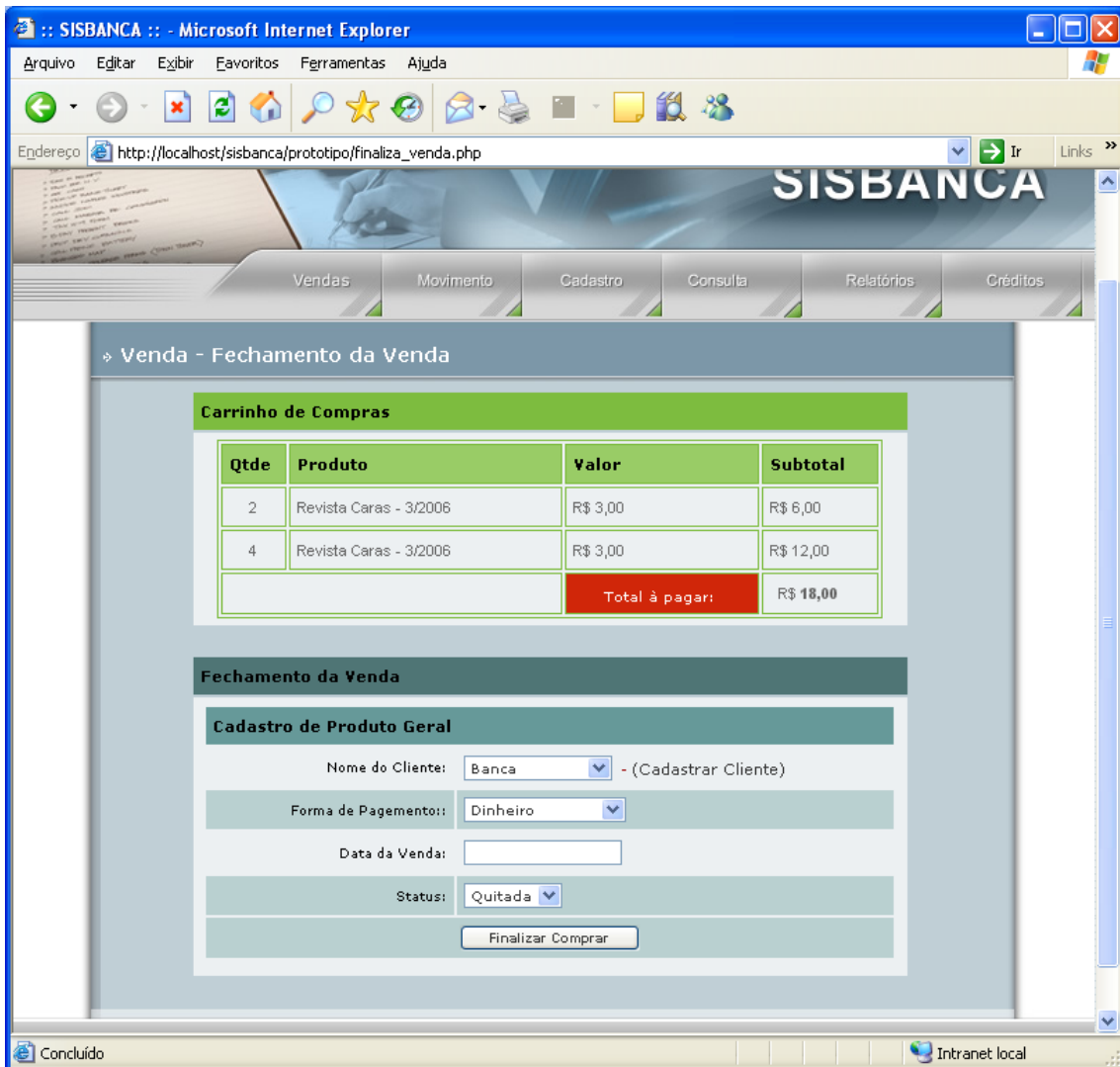

Endereço [http://localhost/sisbanca/prototipo/finaliza\\_venda.php](http://localhost/sisbanca/prototipo/finaliza_venda.php) Ir Links

SISBANCA

Vendas Movimento Cadastro Consulta Relatórios Créditos

↳ Venda - Fechamento da Venda

**Carrinho de Compras**

Qtde	Produto	Valor	Subtotal
2	Revista Caras - 3/2006	R\$ 3,00	R\$ 6,00
4	Revista Caras - 3/2006	R\$ 3,00	R\$ 12,00
<b>Total à pagar:</b>			<b>R\$ 18,00</b>

**Fechamento da Venda**

**Cadastro de Produto Geral**

Nome do Cliente: Banca - (Cadastrar Cliente)

Forma de Pagamento: Dinheiro

Data da Venda:

Status: Quitada

Finalizar Comprar

Concluído Intranet local

---

---

## 9.2 - Procedimentos Detalhados de Programas

### Cadastro de Categoria

- Recebe o nome da categoria a ser cadastrada no SisBanca. O usuário irá digitar o nome da Categoria e cadastrará clicando em um botão cadastrar.
- Acionado o botão cadastrar, o sistema apresentará nova tela vazia para novo cadastro de uma nova categoria.
- Recebe os dados da Categoria incluídos pelo usuário.

### Cadastro de Clientes

- Recebe os dados do cliente a ser cadastrado no SisBanca. O usuário irá digitar o nome, endereço, telefone, e-mail, CPF, cidade, CEP, bairro, sexo (combo box), RG, login, senha e data de vencimento e cadastrará clicando em um botão cadastrar.
- Acionado o botão cadastrar, o sistema apresentará nova tela vazia para novo cadastro de um novo cliente.
- Recebe os dados do Cliente incluídos pelo usuário.

### Cadastro de Contas a Pagar

- Recebe os dados das contas a pagar pela empresa. O usuário irá digitar o pedido (combo box acessando a tabela de pedido previamente cadastrado), fornecedor (combo box acessando a tabela de fornecedores previamente cadastrados), data de lançamento, data do vencimento, histórico, valor devido, mês (combo box), ano (combo box), descrição do lançamento e cadastrará clicando em um botão cadastrar.
- Acionado o botão cadastrar, o sistema apresentará nova tela vazia para novo cadastro de uma nova conta a pagar.
- Recebe os dados da Conta a Pagar incluídos pelo usuário.

### Cadastro de Fornecedor/Distribuidor

- Recebe os dados do fornecedor/distribuidor que fornecem produtos ou publicações à empresa. O usuário irá digitar o nome, endereço, bairro, cidade, UF (combo box), país (combo box), CEP, home page, CNPJ, razão social, telefone, fax, inscrição estadual, e-mail, nome do contato, telefone do contato e e-mail do contato e cadastrará clicando em um botão cadastrar.
- Acionado o botão cadastrar, o sistema apresentará nova tela vazia para novo cadastro de um novo fornecedor/distribuidor.

- Recebe os dados do Fornecedor/Distribuidor incluídos pelo usuário.

#### Cadastro de Pedido

- Recebe o nome do fornecedor (combo box acessando a tabela de fornecedores previamente cadastrados) para que seja gerado pedido no SisBanca. O usuário consultará o nome do Fornecedor na combo box.
- Ao escolher o fornecedor, o sistema informará produto/revista e a quantidade em estoque. O usuário apenas informará a quantidade solicitada e marcará o item que adicionou ao pedido, clicando em gerar pedido.
- Acionado o botão gerar pedido, o sistema apresentará nova tela vazia para novo pedido.
- Recebe os dados do Pedido a partir de que um produto/revista atinja a quantidade mínima previamente cadastrada.

#### Cadastro de Produto/Revista

- Recebe os dados do produto/revista que dão entrada na empresa. O usuário irá escolher o tipo de produto (combo box), digitará o valor de compra, valor de venda, data de validade (sendo ativado caso o cadastro seja de um produto), quantidade mínima em estoque, quantidade compra, edição (sendo ativado caso seja publicação), ano (combo box) e tempo de circulação (combo box) e cadastrará clicando em um botão cadastrar.
- Acionado o botão cadastrar, o sistema apresentará nova tela vazia para novo cadastro de um novo produto/revista.
- Recebe os dados de Produto/Revista incluídos pelo usuário.

#### Cadastro de Geral Produto/Revista

- Recebe os dados de cadastro geral de produto/revista que dão entrada na empresa. O usuário irá digitar o nome do produto, o código de barras, categoria (combo box acessando a tabela de categoria previamente cadastrada), unidade de medida, descrição e cadastrará clicando em um botão cadastrar.
- Acionado o botão cadastrar, o sistema apresentará nova tela vazia para novo cadastro geral do produto/revista.
- Recebe os dados do cadastro geral incluídos pelo usuário.

#### Listagem de Produtos, Venda e Fechamento da Venda

- Recebe os dados dos produtos a serem vendidos. O usuário clicará em um carrinho de compras correspondente ao produto/revista. Clicará em finalizar compra, onde o sistema apresentará nova tela constando os itens a serem vendidos. O usuário digitará a quantidade, clicará em atualizar valor e automaticamente valor se atualiza.
- Fechando a venda, clicará em finalizar compra.
- O sistema abrirá nova tela onde constarão nome do cliente (combo box acessando a tabela de cliente previamente cadastrado), forma de pagamento (combo box), data da venda, status (combo box) finalizando todo o processo clicando em finalizar compra.
- Acionado o botão finalizar compra, no fechamento da venda, o sistema apresentará nova tela vazia para nova venda.
- Recebe os dados da Venda acessando as tabelas de: produto/revista, e caso venda a prazo tabela cliente.



## **10. EQUIPAMENTOS, “SOFTWARE BÁSICO” E CUSTOS**

## 10.1 - Diagrama de Rede

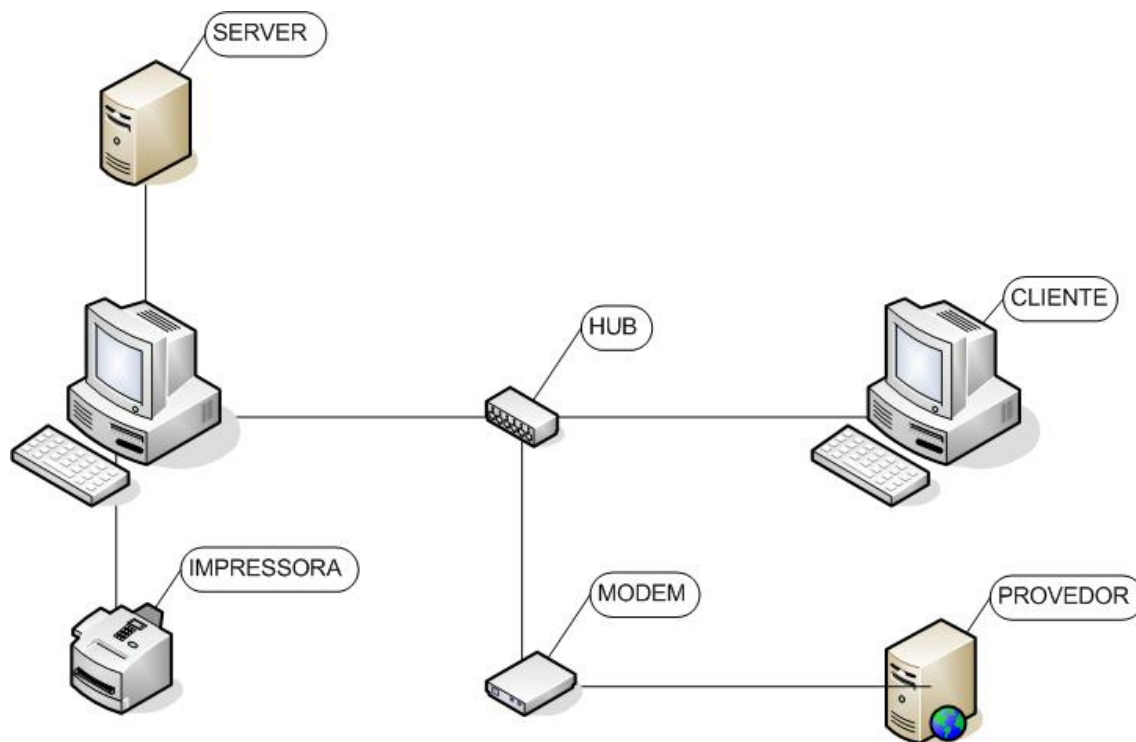

## 10.2 - “Softwares” Básicos e de Apoio Utilizados

Para a implantação do Sistema de Administração em Banca de Revista e manter sua funcionalidade dentro de um ambiente de rede, foram selecionados os seguintes softwares:

### ***Sistema Operacional - Windows XP***

### ***Servidor de Páginas HTML Apache***

Servidor de páginas de web, simples de usar, roda em sistemas Windows.

### ***Linguagem de Programação - PHP***

Linguagem estruturada e orientada a objeto que é poderosa na criação de páginas HTML e com acesso a uma grande variedade de banco de dados.

### ***Sistema Gerenciador de Banco de Dados - MySQL***

Este é um software de fácil utilização, simples e bastante rápido. Será instalado no computador que servirá as páginas da internet. Serão mantidos apenas os dados que são temporários e necessários para a construção das páginas.

### **Backup**

Utiliza-se o software da Microsoft que vem com o sistema operacional Windows.

### **Anti-Virus - Avast**

Programa antivírus completo, gratuito para uso pessoal ou não comercial. Com dois modos de visualização gráfica (simples e avançado), scan manual ou automática. Integra-se facilmente com o screen saver, explorador de arquivos e cliente de e-mail.

## **10.3 - Detalhamento dos Equipamentos**

01 (um) Intel Celeron 1.8 GHz, disco rígido de 40 GB, memória de 128 MB, multimídia CD-RW, placa de rede 10/100, teclado padrão ABNT2, mouse. Sistema operacional Windows XP Home Edition.

01 (um) Athlon XP 2.0 GHz, disco rígido de 80 GB, fax modem PCI 56 kbps, memória de 256 MB DDR, multimídia, placa de rede 10/100 CD, floppy disk 1.44 MB, teclado padrão ABNT2, mouse, caixa de som amplificado. Sistema operacional Windows XP Home Edition.

02 (dois) Monitores de 15" da Marca Phillips.

01 (uma) Impressora jato de Tinta, modelo HP 3535, cartuchos tricolor (HP 28) e preto (HP 27), resolução 2400 x 1200 dpi, velocidade de impressão até 12 ppm em preto e 8 ppm em cores.

01 (um) No Break de 0,6 kVA, com frequência de entrada/saída 60 Hz, tensão de entrada 220 Volts e tensão de saída 110 Volts.

## **10.4 - Mecanismos de Segurança e Privacidade de Dados**

A base de dados do Sistema em Administração em Banca de Revista - SisBanca, será instalado em uma empresa onde a política de backup já existe. Descrevendo-se da seguinte maneira:

- Diário: diariamente ao final do expediente são gerados backups das contas dos clientes, onde totalizam 300 KB;
- Semanal: semanalmente ao final do expediente são gerados backups de todo o sistema, onde totalizam 25 MB.

Com relação à segurança, manter-se-á a mesma política, onde se deixará uma cópia na empresa e o patrocinador guardará outra em outro local.

O controle de segurança interno está definido a partir do nível de sensibilidade e de cada funcionário. Todas as alterações que um funcionário fizer nas tabelas serão registradas no sistema.

## 10.5 - Mecanismos de Segurança de Equipamentos e Instalações

É de grande importância que o local onde estejam os equipamentos seja adequado, onde deverá seguir algumas orientações de segurança, tais como:

### ***Eletricidade***

- Aterramento com impedância máxima de 5 Ohms;
- Tensão de 220 Volts, com tolerância de 10% de variação;
- Instalação de no-break de potencia de 1kVA.

### ***Instalações***

- Climatização adequada onde o certo seria a instalação de condicionadores de ar, mas pode-se considerar áreas ventiladas.
- Evitar colocar os computadores próximos de janelas que tenham incidência do sol.

### ***Prevenção contra incêndio***

- No caso de incêndio serão colocados extintores a base de gás carbônico em locais estratégicos.

### ***Cabeamento***

- O cabeamento de rede será instalado utilizando-se de canaletas para passagem de cabos de comunicação de dados.

### **Prevenção contra enchente/inundação**

Não colocar os computadores no chão ou de baixo de canos onde passam água.

## 10.6 - Recursos Humanos para o Desenvolvimento e Implantação do Produção do Sistema

ETAPAS	HORAS/DIA	ANALISTA	PROGRAMADOR	TEMPO (EM DIAS ÚTEIS)
LEVANTAMENTO DE DADOS	4	1	-	10
PROJETO LÓGICO	6	1	-	30
PROJETO FÍSICO	6	1	-	20
PROGRAMAÇÃO	6	1	1	20
IMPLANTAÇÃO	6	1	1	10
TEMPO TOTAL PARA DESENVOLVIMENTO (EM DIAS)				90

## 10.7 - Recursos Humanos para Produção do Sistema

Para a produção do SisBanca deverá haver a contratação de um analista de sistemas e de um programador que tenha conhecimento e experiência no desenvolvimento de sistemas

## 10.8 - Custos de Desenvolvimento e Implantação

Software ⇒ a empresa já possui parte dos softwares necessários, não havendo necessidade de custos adicionais com software, pois os softwares adotados são de domínio público e encontrados na WEB com facilidade. Abaixo uma tabela indicando o valor do custo, caso a empresa não tivesse estes softwares:

SOFTWARE	QUANTIDADE	PREÇO UNITÁRIO (R\$)	PREÇO TOTAL (R\$)
EditPlus	1	130,00	130,00
<b>VALOR DO CUSTO TOTAL SOFTWARE JÁ ESISTENTES NA EMPRESA</b>			130,00

Hardware ⇒ a empresa possui todos os hardware necessários para o desenvolvimento e implantação do SisBanca.

#### Desenvolvimento

Por se tratar de uma empresa pequena e que disponha de uma renda mensal pequena, junto com o patrocinador, chegamos a conclusão que será contrato um serviço terceirizado para o desenvolvimento do SisBanca, onde o patrocinador disponibilizou até R\$ 3.500,00 (três mil e quinhentos reais) o desenvolvimento do mesmo.

#### 10.9 - Custos Mensais de Produção do Sistema

DESCRIÇÃO	CONSUMO MENSAL	UNIDADE	PREÇO UNITÁRIO (R\$)	PREÇO TOTAL (R\$)
Papel A4	1	Resma 500 folhas	7,00	7,00
Cartucho preto	2	Cartucho de tinta preta	70,00	140,00
<b>VALOR DO CUSTO TOTAL DOS MATERIAIS</b>				147,00

## 11. BIBLIOGRÁFIA

**BARBIERI, Carlos.** *Modelagem de Dados*. Rio de Janeiro: IBPI Press, 1994.

**GANE, Chris.** *Análise estruturada de sistema*. Rio de Janeiro: Livros Técnicos Científicos, 1983.

**NOVO DICIONÁRIO AURÉLIO DA LÍNGUA PORTUGUESA.** Rio de Janeiro: Editora Nova Fronteira, 1986.



## **12. GLOSSÁRIO**

---

---

<b>Atributo</b>	Elemento de dados que mantém informação sobre uma entidade.
<b>Backup</b>	Uma cópia de todas as informações contida no disco rígido. É feita caso ocorra algum problema com o computador.
<b>Capa</b>	Nomenclatura utilizada para identificar valores das publicações, etc.
<b>Chave Tetra</b>	Artefato de metal que contém 4 (quatro) lados de segredo, o qual movimenta a lingüeta das fechaduras.
<b>CNPJ</b>	<b>Cadastro Nacional de Pessoa Jurídica</b> é o cadastro administrado pela Receita Federal que registra as informações cadastrais das pessoas jurídicas e de algumas entidades não caracterizadas como tais.
<b>Cod.Jorn.</b>	Código do jornaleiro utilizado pelo distribuidor para identificação dos mesmos.
<b>Concessão</b>	Privilégio que o governo concede a uma empresa para que explore, em regime de monopólio, um serviço de utilidade pública.
<b>Consignado</b>	Algo que foi enviado a alguém, para uma possível venda.
<b>Déficit</b>	O que falta para completar uma conta.
<b>Depósito de Dados</b>	Local onde os dados são armazenados entre transações ou entre execuções do sistema.
<b>DFD</b>	DIAGRAMA DE FLUXO DE DADOS esquema que mostra o fluxo das informações dentro de uma organização. Permite a visualização dos fluxos de dados de qualquer sistema, mostrando as entidades externas que são as fontes ou os destinos dos dados, os processos que transformam os dados e os armazenam em depósito de dados.
<b>Diagrama de Contexto</b>	diagrama mais genérico que o DFD que mostra as entradas e saídas de fluxos de dados e informações de um sistema.
<b>Dist</b>	distribuído utilizado na nota de devolução para informar o que foi repassado para a banca de revista.
<b>Distribuidor</b>	Pessoa ou empresa que repassam todo e qualquer tipo de publicação para banca de revista.
<b>DT.LC.</b>	Data de lançamento.
<b>EDIC</b>	Edição.
<b>EE</b>	Entidade Externa fonte ou destino de dados em um DFD.
<b>Encalhe</b>	Exemplares de livros ou revistas não vendidos.
<b>ENT</b>	Entrada.

---

---

---

---

<b>Fornecedor</b>	Pessoas ou empresas que fornecem produtos para a banca.
<b>HD</b>	Hard Disk disco rígido (magnético) é capaz de armazenar grande quantidade de dados.
<b>Hub</b>	Equipamento utilizado para centralizar a interconexão das máquinas de uma rede.
<b>HTML</b>	HYPERTEXT MARKUP LANGUAGE linguagem da web que permite a movimentação de textos, sons e figuras de um micro para outro.
<b>HTTP</b>	Protocolo de transferência de textos, ou Hypertext Transfer Protocol. Na rede, é o idioma dos browser. Por isso, a sigla http aparece antes de WWW nos endereços: para o sistema ficar sabendo que língua é aquela.
<b>Internet</b>	Rede de computadores por meio da qual qualquer comunidade pode se comunicar e trocar informações.
<b>KB</b>	Kilobyte.
<b>LANCTO</b>	Lançamento.
<b>Licitação</b>	Ato ou efeito de licitar, oferta de lanços num leilão ou hasta pública.
<b>MB</b>	Megabyte.
<b>Mensal</b>	Relativo a mês, o que se faz de mês em mês.
<b>MHz</b>	Megahertz utilizado para indicar a velocidade do processador.
<b>Mouse</b>	Periférico de entrada utilizado para apontar e selecionar texto e/ou imagens gráficas na tela
<b>Pen Drive</b>	Utilizado para transportar arquivos entre computadores residenciais e comerciais.
<b>PHP</b>	Linguagem estruturada para criação de páginas dinâmicas HTML em um servidor WEB
<b>PR.CAPA / Pr.Cap</b>	Preço capa utilizada para identificar o valor das publicações.
<b>SQL</b>	STRUCTURED QUERY LANGUAGE linguagem de programação utilizada para realizar consultas estruturadas a dados armazenados em determinadas tabelas do Banco de Dados.
<b>SUGER REAL</b>	Valor sugerido para venda.
<b>Qtde</b>	Quantidade.
<b>Quinzenal</b>	Que se faz ou se publica de 15 em 15 dias.
<b>RAM</b>	Random Access Memory memória de acesso aleatório é utilizada para acessarem dados que não estão armazenados.
<b>REP</b>	Reparte.

---

---

---

---

<b>Reparte</b>	Quantidade de jornais e publicações que são mandadas para cada banca ou conjunto de bancas.
<b>Semanal</b>	Que se faz, sucede ou aparece de semana a semana.
<b>SQN</b>	Super Quadra Norte utilizado para identificar endereços em Brasília.
<b>Tempo de circulação</b>	Tempo em que as revistas, livros, etc., são publicados.
<b>VCTO</b>	Vencimento utilizada para identificar o dia que será feito a solicitação.
<b>WC</b>	Water closed água parada banheiro.

## 13. ANEXOS

## 13.1 - Licitação Pública do Terreno

### TERRACAP - COMPANHIA IMOBILIÁRIA DE BRASÍLIA CONCORRÊNCIA PÚBLICA PARA VENDA DE IMÓVEIS - EDITAL N.º 6/2005

TERRACAP – Companhia Imobiliária de Brasília, empresa pública vinculada à Secretaria de Desenvolvimento Urbano e Habitação do Distrito Federal, (CNPJ n.º 00.359.877/0001-73, inscrição estadual n.º 07312572/0001-20), torna público que entre 9 e 10 horas do **dia 14 de junho de 2005**, no Auditório de seu Edifício Sede localizado no Bloco “F”, Setor de Áreas Municipais – SAM, a Comissão de Licitação receberá propostas para aquisição de imóveis nas condições em que se encontram, observadas as disposições contidas na Resolução n.º 214/2005-do Conselho de Administração da Terracap, na Lei Federal n. 8.666, de 21 de junho de 1993, na Medida Provisória n.º 2.223, de 4 de setembro 2001 e condições constantes neste Edital, objeto do processo n.º.111.000.685/2005-8

#### ATENÇÃO !

- Não preencha a proposta de compra sem antes ler as instruções contidas nas páginas finais deste Edital.
- O licitante interessado, antes de preencher sua proposta de compra, deverá inspecionar o(os) lote(s) de seu interesse para inteirar-se das condições e do estado em que encontra(m), devendo recorrer pessoalmente à TERRACAP, Gerência de Comercialização – 3º andar do edifício Sede, para obter melhores informações e solicitar a cópia do croqui de localização do imóvel, no horário de 08 às 19 horas.
- Fica sob a responsabilidade do licitante vencedor, quando se tratar de imóveis ocupados e/ou obstruídos e/ou edificados, arcar com a desobstrução e/ou desocupação dos mesmos, bem como indenizar o legítimo proprietário das benfeitorias.
- O licitante vencedor é responsável pelo pagamento de possíveis débitos em atraso junto à Secretaria de Fazenda, (IPTU/TLP), CAESB e CEB, quando se tratar de terrenos ocupados e/ou obstruídos e/ou edificados.
- As normas de gabaritos (NGB) poderão ser consultadas pelos licitantes junto às Administrações Regionais e/ou Terracap
- O licitante vencedor deverá recolher o valor correspondente à complementação da entrada inicial no prazo previsto no tópico 45, alínea “a.1” deste Edital, sob pena de desclassificação e PERDA DO VALOR CAUCIONADO.

#### CAPÍTULO I DOS LOTES, SUAS CARACTERÍSTICAS, PREÇOS E CAUÇÕES.

ITEM/ IMÓVEL	ENDEREÇO DO IMÓVEL	ÁREAS	VALOR
		(DO LOTE E DE CONSTRUÇÃO)	(MÍNIMO E CAUÇÃO)
<b>DESTINAÇÃO: HABITAÇÃO UNIFAMILIAR</b>			
1 (508599-3)	SHI/N CENTRO DE ATIVIDADES 06 CONJ 03 LT 02 BRASÍLIA	1.000,00 1.400,00	223.600,00 11.180,00
2 (508630-2)	SHI/N CENTRO DE ATIVIDADES 06 CONJ 04 LT 18 BRASÍLIA	1.060,00 1.484,00	235.900,00 11.795,00
3 (508653-1)	SHI/N CENTRO DE ATIVIDADES 06 CONJ 05 LT 17 BRASÍLIA	1.060,00 1.484,00	235.900,00 11.795,00
4 (508671-0)	SHI/N CENTRO DE ATIVIDADES 06 CONJ 06 LT 17 BRASÍLIA	880,17 1.232,24	199.500,00 9.975,00
5 (508680-9)	SHI/N CENTRO DE ATIVIDADES 06 CONJ 06 LT 18 BRASÍLIA	1.060,00 1.484,00	243.800,00 12.190,00
<b>DESTINAÇÃO: USO COLETIVO: ADM/PÚBLICA, DEFESA E SEGURIDADE SOCIAL (USO PREDOMINANTE), USO COMERCIAL DE BENS E SERVIÇOS (USO COMPLEMENTAR), VIDE TABELA NORMATIVA DEC/N-19.071, 06/03/98.</b>			
6 (502796-9)	SAF/S QD 02 LT 04 BRASÍLIA	3.500,00 4.550,00	4.550.000,00 227.500,00

ITEM/ IMÓVEL	ENDEREÇO DO IMÓVEL	ÁREAS	VALOR
		(DO LOTE E DE CONSTRUÇÃO)	(MÍNIMO E CAUÇÃO)
<b>DESTINAÇÃO:</b> COMÉRCIO DE BENS TIPO: ALIMENTAR, PESSOAL E SAÚDE (EXCETO: SUPERMERCADO, AUTOMOTOR, PROD/PERIGOSO RELATIVO A CONST/ CIVIL, CT/COMERCIAL E SHOPPING-CENTER. PREST/SERVIÇO (EXCETO OFICINA E HOSPEDAGEM). INSTITUCIONAL OU COMUNITÁRIO (EDUCAÇÃO N/SERIADO E SAÚDE DO TIPO ESPECIALIZADO). USO MISTO, HABITAÇÃO E COMÉRCIO.			
7 (245484-0)	SHC/SW COM/LOCAL SUDOESTE BL 29 BRASÍLIA	2.925,00 7.974,00	7.300.000,00 365.000,00
<b>DESTINAÇÃO:</b> L-3/INDUSTRIAL, COMERCIAL DE BENS E PRESTAÇÃO DE SERVIÇOS, ADMITINDO ATIVIDADES DE BAIXA, MÉDIA E ALTA INCOMODIDADE (N/PERMITIDO USO RESIDENCIAL). VIDE PDL/RA-IX E/OU CONSULTAR ADM/CEILÂNDIA-RA-IX PARA ATIVIDADES N/PERMITIDAS).			
8 (65937-1)	IND I QD 03 LT 57 CEILÂNDIA	320,25 480,40	41.100,00 2.055,00
9 (66152-0)	IND I QD 05 LT 73 CEILÂNDIA	315,00 472,50	42.000,00 2.100,00
10 (66162-7)	IND I QD 05 LT 83 CEILÂNDIA	180,00 360,00	36.700,00 1.835,00
<b>DESTINAÇÃO:</b> L/1 - PERMITIDO ATIVIDADE DE: COMÉRCIO, PREST/SERVIÇO, INDUSTRIAL, INSTITUCIONAL E RESIDENCIAL (LOTE DE MÉDIA RESTRIÇÃO, VEDADA ATIVIDADE DE MÉDIA E ALTA INCOMODIDADE DO TIPO I-2 E I-3, VIDE PDL/RA-IX E/OU CONSULTAR ADM/CEILÂNDIA PARA ATIVIDADES N/PERMITIDAS).			
11 (64863-9)	P/NORTE-EQNP EQ 11/7 BL F LT 04 CEILÂNDIA	40,00 160,00	22.400,00 1.120,00
12 (65506-6)	P/NORTE-EQNP EQ 8/12 BL B LT 03 CEILÂNDIA	40,00 160,00	22.400,00 1.120,00
<b>DESTINAÇÃO:</b> L/2 - PERMITIDO ATIVIDADE DE: COMÉRCIO, PREST/SERVIÇO, INDUSTRIAL, INSTITUCIONAL E RESIDENCIAL (LOTE DE MENOR RESTRIÇÃO, VEDADA ATIVIDADE DE ALTA INCOMODIDADE (VIDE PDL/RA-IX E/OU CONSULTAR ADM/CEILÂNDIA PARA ATIVIDADES N/PERMITIDAS).			
13 (531163-2)	R/NORTE-CNR QD 01 CONJ K LT 10 * CEILÂNDIA	160,00 480,00	40.800,00 2.040,00
<b>DESTINAÇÃO:</b> L/0 - PERMITIDO ATIVIDADE DE: RESIDENCIAL, COMÉRCIO, PREST/SERVIÇO, INDUSTRIAL E INSTITUCIONAL, LOTE DE MAIOR RESTRIÇÃO, VEDADA ATIVIDADE INCÔMODA DE QUALQUER NATUREZA (VIDE PDL/RA-IX E/OU CONSULTAR ADM/CEILÂNDIA PARA ATIVIDADES N/PERMITIDAS).			
14 (529898-9)	P/NORTE-QNP QD 22 CONJ C LT 27 * CEILÂNDIA	126,00 252,00	31.900,00 1.595,00
15 (529939-0)	P/NORTE-QNP QD 22 CONJ E LT 24 * CEILÂNDIA	126,00 252,00	31.900,00 1.595,00
16 (530016-9)	P/NORTE-QNP QD 22 CONJ I LT 15 * CEILÂNDIA	126,00 252,00	32.500,00 1.625,00
<b>DESTINAÇÃO:</b> COMÉRCIO LOCAL			
17 (61543-9)	SUL QD 07 LT 01 GAMA	312,50 937,50	91.000,00 4.550,00
18 (61647-8)	SUL QD 11 LT 09 GAMA	312,50 937,50	91.000,00 4.550,00

ITEM/ IMÓVEL	ENDEREÇO DO IMÓVEL	ÁREAS	VALOR
		(DO LOTE E DE CONSTRUÇÃO)	(MÍNIMO E CAUÇÃO)
<b>DESTINAÇÃO: RESIDÊNCIA</b>			
19 (60445-3)	LESTE QD 04 LT 72 GAMA	275,00 385,00	47.200,00 2.360,00
<b>DESTINAÇÃO: HABITAÇÃO COLETIVA</b>			
20 (101841-8)	CENTRAL EQ 52/54 PROJ 02 GAMA	520,00 4.680,00	454.000,00 22.700,00
<b>DESTINAÇÃO: INDÚSTRIA DE MÉDIO PORTE N/POLUENTE, OFICINA EM GERAL, COMÉRCIO, DEPÓSITO, PREST/SERVIÇO E ESCRITÓRIO.</b>			
21 (60470-4)	LESTE INDUSTRIAL QI 06 LT 860 GAMA	1.500,00 3.720,00	360.840,00 18.042,00
<b>DESTINAÇÃO: ASSISTÊNCIA SOCIAL, CULTURAL E RECREATIVA.</b>			
22 (61541-2)	SUL QD 07 A DEST DIVERSOS GAMA	781,25 953,13	92.500,00 4.625,00
<b>DESTINAÇÃO: COMÉRCIO LOCAL</b>			
23 (29814-0)	SRIA QI 10 BL B LT 11 GUARÁ	90,00 270,00	67.200,00 3.360,00
<b>DESTINAÇÃO: COMERCIAL, PRESTAÇÃO DE SERVIÇOS (EXCETO: COMBUSTÍVEL, DERIVADOS, ARMAZENAMENTO E ATACADISTA), INSTITUCIONAL E RESIDENCIAL MULTIFAMILIAR (VIDE NGB-115-98 P/ATIVIDADES PERMITIDAS).</b>			
24 (515154-6)	QD 511 CONJ 03 LT 01 RECANTO DAS EMAS	1.119,93 3.583,78	305.000,00 15.250,00
25 (515155-4)	QD 511 CONJ 03 LT 02 RECANTO DAS EMAS	1.217,52 3.896,06	331.500,00 16.575,00
<b>DESTINAÇÃO: COMERCIAL DE BENS, EXCETO: INDÚSTRIA, ATACADISTA E DEPÓSITO.</b>			
26 (242183-6)	QD 109 AV VAR/BENCAO LT 05 RECANTO DAS EMAS	195,00 390,00	51.500,00 2.575,00
<b>DESTINAÇÃO: COMERCIAL, PREST/SERVIÇO, INSTITUCIONAL E RESIDENCIAL MULTIFAMILIAR (VIDE NGB-115/98 DA RA-XV PARA ATIVIDADES N/PERMITIDAS).</b>			
27 (479743-4)	QD-406 AV.EUCALIPTOS LT 28 RECANTO DAS EMAS	85,55 171,00	27.800,00 1.390,00
28 (479012-0)	QD-406 AV.EUCALIPTOS LT 30 RECANTO DAS EMAS	50,00 100,00	16.900,00 845,00
29 (479716-7)	QD-406 AV.EUCALIPTOS LT 32 RECANTO DAS EMAS	50,00 100,00	16.900,00 845,00
<b>DESTINAÇÃO: COMERCIAL DE BENS, SERVIÇOS E COLETIVO (INSTITUCIONAL). VIDE NGB-10/98 DA RA-XV PARA ATIVIDADES N/PERMITIDAS.</b>			
30 (529052-0)	AVENIDA BURITI, QD-603 LT 04 RECANTO DAS EMAS	125,00 500,00	61.200,00 3.060,00
31 (529053-8)	AVENIDA BURITI, QD-603 LT 05 RECANTO DAS EMAS	125,00 500,00	61.200,00 3.060,00
32 (529066-0)	AVENIDA BURITI, QD-603 LT 06 RECANTO DAS EMAS	151,75 607,00	69.400,00 3.470,00
33 (529068-6)	AVENIDA BURITI, QD-603 LT 08 RECANTO DAS EMAS	181,50 726,00	85.200,00 4.260,00
34 (529054-6)	AVENIDA BURITI, QD-603 LT 09 RECANTO DAS EMAS	232,50 837,00	82.700,00 4.135,00



ITEM/ IMÓVEL	ENDEREÇO DO IMÓVEL	ÁREAS	VALOR
		(DO LOTE E DE CONSTRUÇÃO)	(MÍNIMO E CAUÇÃO)
<b>DESTINAÇÃO: COMERCIAL DE BENS, SERVIÇOS E COLETIVO (INSTITUCIONAL). VIDE NGB-10/98 DA RA-XV PARA ATIVIDADES N/PERMITIDAS.</b>			
35 (529055-4)	AVENIDA BURITI, QD-603 LT 10 RECANTO DAS EMAS	232,50 837,00	82.700,00 4.135,00
36 (529069-4)	AVENIDA BURITI, QD-603 LT 12 RECANTO DAS EMAS	297,75 1.071,90	114.000,00 5.700,00
<b>DESTINAÇÃO: USO INDUSTRIAL DE PEQ/PORTE, COMERCIAL DE BENS DE SERVIÇO E COLETIVO (VIDE NGB-10/98 P/ATIVIDADES N/PERMITIDAS).</b>			
37 (472889-0)	AREA DES/ECONÔMICO QD 600 CONJ 04 LT 14 RECANTO DAS EMAS	111,60 446,40	49.000,00 2.450,00
<b>DESTINAÇÃO: LRS/LIVRO, REVISTA E SUCURSAL.</b>			
38 (451345-2)	ÁREA CENTRAL 04 LT A RIACHO FUNDO	20,00 20,00	33.400,00 1.670,00
<b>DESTINAÇÃO: COMÉRCIO E PRESTAÇÃO DE SERVIÇOS.</b>			
39 (194275-1)	QS 310 CONJ 06 LT 02 * SAMAMBAIA	100,00 300,00	33.000,00 1.650,00
<b>DESTINAÇÃO: L-0 / USO RESIDENCIAL PREDOMINANTE, LOTE DE MAIOR RESTRIÇÃO, PERMITIDA ATIVIDADE N/INCÔMODA C/ANUÊNCIA DOS VIZINHOS (VIDE PDL-PLANO DIRETOR LOCAL E/OU CONSULTAR ADM. SAMAMBAIA PARA ATIVIDADES PERMITIDAS).</b>			
40 (185652-9)	MSE CONJ 07 LT 06 SAMAMBAIA	1.875,00 1.500,00	202.000,00 10.100,00
<b>DESTINAÇÃO: L-1 / USO MISTO E INSTITUCIONAL, LOTE DE MÉDIA RESTRIÇÃO, PERMITIDA ATIVIDADE DE USO TIPO L-0 E L-1 (VIDE PDL-PLANO DIRETOR LOCAL E/OU CONSULTAR ADM. SAMAMBAIA PARA ATIVIDADES PERMITIDAS).</b>			
41 (492457-6)	QN 108 CONJ 02 LT 02 SAMAMBAIA	728,57 2.184,00	201.000,00 10.050,00
42 (492469-0)	QN 120 CONJ 02 LT 02 SAMAMBAIA	570,98 1.715,00	158.000,00 7.900,00
43 (75562-1)	QN 401 CONJ H LT 01 * SAMAMBAIA	892,29 2.676,90	246.300,00 12.315,00
44 (75563-0)	QN 401 CONJ H LT 02 * SAMAMBAIA	900,00 2.700,00	248.400,00 12.420,00
45 (75585-0)	QN 401 CONJ O LT 01 SAMAMBAIA	100,00 400,00	46.100,00 2.305,00
46 (75587-7)	QN 401 CONJ O LT 03 SAMAMBAIA	100,00 400,00	40.000,00 2.000,00
47 (75588-5)	QN 401 CONJ O LT 04 SAMAMBAIA	100,00 400,00	40.000,00 2.000,00
48 (75589-3)	QN 401 CONJ O LT 05 SAMAMBAIA	100,00 400,00	40.000,00 2.000,00
49 (75590-7)	QN 401 CONJ O LT 06 SAMAMBAIA	100,00 400,00	40.000,00 2.000,00
50 (75591-5)	QN 401 CONJ O LT 07 SAMAMBAIA	100,00 400,00	40.000,00 2.000,00
51 (75592-3)	QN 401 CONJ O LT 08 SAMAMBAIA	100,00 400,00	40.000,00 2.000,00
52 (76397-7)	QN 402 CONJ G LT 03 SAMAMBAIA	340,00 1.020,00	93.900,00 4.695,00

ITEM/ IMÓVEL	ENDEREÇO DO IMÓVEL	ÁREAS	VALOR
		(DO LOTE E DE CONSTRUÇÃO)	(MÍNIMO E CAUÇÃO)
<b>DESTINAÇÃO: L-1 / USO MISTO E INSTITUCIONAL, LOTE DE MÉDIA RESTRIÇÃO, PERMITIDA ATIVIDADE DE USO TIPO L-0 E L-1 (VIDE PDL-PLANO DIRETOR LOCAL E/OU CONSULTAR ADM. SAMAMBAIA PARA ATIVIDADES PERMITIDAS).</b>			
53 (76398-5)	QN 402 CONJ G LT 04 SAMAMBAIA	340,00 1.020,00	94.000,00 4.700,00
54 (461617-0)	QN 407 CONJ A LT 01 SAMAMBAIA	659,06 1.977,00	182.000,00 9.100,00
55 (186447-5)	QN 502 CONJ 05 LT 01 SAMAMBAIA	1.010,38 3.030,00	279.000,00 13.950,00
56 (186466-1)	QN 502 CONJ 08 LT 06 SAMAMBAIA	988,52 2.964,00	273.000,00 13.650,00
57 (187693-7)	QN 504 CONJ 02 LT 01 SAMAMBAIA	100,00 300,00	37.000,00 1.850,00
58 (188952-4)	QN 508 CONJ 04 LT 03 * SAMAMBAIA	100,00 300,00	32.100,00 1.605,00
59 (190999-1)	QN 516 CONJ 06 LT 08 SAMAMBAIA	1.155,00 3.465,00	318.800,00 15.940,00
60 (166920-6)	QR 112 CONJ 10 A LT 01 SAMAMBAIA	900,00 3.150,00	289.800,00 14.490,00
61 (80003-1)	QR 414 CONJ 10-A LT 02 SAMAMBAIA	900,00 3.150,00	289.800,00 14.490,00
62 (455970-3)	QS 115 CONJ E LT 01 SAMAMBAIA	400,00 1.200,00	112.000,00 5.600,00
63 (77153-8)	QS 402 CONJ I LT 01 SAMAMBAIA	1.547,71 4.643,10	427.200,00 21.360,00
64 (462349-5)	QS 409 CONJ A LT 03 SAMAMBAIA	474,31 1.423,00	131.000,00 6.550,00
65 (187325-3)	QS 502 CONJ 05 LT 01 SAMAMBAIA	1.460,00 4.380,00	403.000,00 20.150,00
66 (239146-5)	QS 515 CONJ A LT 02 SAMAMBAIA	1.200,00 3.360,00	309.200,00 15.460,00
67 (239921-0)	QS 521 CONJ E LT 01 SAMAMBAIA	500,00 1.500,00	138.000,00 6.900,00
<b>DESTINAÇÃO: L-2 / USO MISTO, LOTES DE MENOR RESTRIÇÃO, PERMITIDA ATIVIDADE DE USO TIPO L-0, L-1 E L-2 (VIDE PDL-PLANO DIRETOR LOCAL E/OU CONSULTAR ADM. SAMAMBAIA PARA ATIVIDADES PERMITIDAS).</b>			
68 (192251-3)	QN 305 CONJ 04 LT 03 SAMAMBAIA	100,00 300,00	32.100,00 1.605,00
69 (457216-5)	QN 311 CONJ E LT 01 SAMAMBAIA	100,00 300,00	37.000,00 1.850,00
70 (460830-5)	QN 405 CONJ A LT 01 SAMAMBAIA	294,40 883,00	81.500,00 4.075,00
71 (187354-7)	QN 503 CONJ 04 LT 01 SAMAMBAIA	517,50 1.552,00	143.000,00 7.150,00
72 (188937-0)	QN 508 CONJ 02 LT 06 SAMAMBAIA	180,00 540,00	49.800,00 2.490,00
73 (466686-0)	QN 511 CONJ A LT 01 SAMAMBAIA	585,21 1.755,60	161.600,00 8.080,00
74 (466701-8)	QN 511 CONJ C LT 02 SAMAMBAIA	400,00 1.200,00	110.400,00 5.520,00

ITEM/ IMÓVEL	ENDEREÇO DO IMÓVEL	ÁREAS		VALOR	
		(DO LOTE E DE CONSTRUÇÃO)	(MÍNIMO E CAUÇÃO)		
<b>DESTINAÇÃO: L-2 / USO MISTO, LOTES DE MENOR RESTRIÇÃO, PERMITIDA ATIVIDADE DE USO TIPO L-0, L-1 E L-2 (VIDE PDL-PLANO DIRETOR LOCAL E/OU CONSULTAR ADM. SAMAMBAIA PARA ATIVIDADES PERMITIDAS).</b>					
75 (466702-6)	QN 511 CONJ C LT 03 SAMAMBAIA	400,00 1.200,00	110.400,00 5.520,00		
76 (457173-8)	QS 127 CONJ B LT 10 SAMAMBAIA	100,00 300,00	37.000,00 1.850,00		
77 (462347-9)	QS 409 CONJ A LT 01 SAMAMBAIA	1.990,88 5.972,60	550.000,00 27.500,00		
78 (464343-7)	QS 417 CONJ J LT 01 SAMAMBAIA	1.041,81 3.125,40	287.600,00 14.380,00		
<b>DESTINAÇÃO: HABITAÇÃO E COMÉRCIO.</b>					
79 (419376-8)	QR 213 CONJ I LT 21 * SANTA MARIA	150,00 210,00	19.500,00 975,00		
<b>DESTINAÇÃO: COMÉRCIO DE BENS E PREST/SERVIÇOS (VIDE NGB-42/94 E/OU ADM. ST.MARIA-RA-XIII P/ATIVIDADES PERMITIDAS).</b>					
80 (246607-4)	COMÉRCIO LOCAL 102 LT G-3 * SANTA MARIA	150,00 375,00	30.300,00 1.515,00		
81 (246608-2)	COMÉRCIO LOCAL 102 LT G-4 * SANTA MARIA	150,00 375,00	30.300,00 1.515,00		
82 (246609-0)	COMÉRCIO LOCAL 102 LT G-5 * SANTA MARIA	150,00 375,00	30.300,00 1.515,00		
83 (246593-0)	COMÉRCIO LOCAL 104 LT G-6 SANTA MARIA	200,00 500,00	38.800,00 1.940,00		
84 (246773-9)	COMÉRCIO LOCAL 118 LT H-15 SANTA MARIA	150,00 375,00	30.300,00 1.515,00		
85 (246775-5)	COMÉRCIO LOCAL 118 LT H-17 SANTA MARIA	150,00 375,00	14.900,00 745,00		
86 (247278-3)	EQ 217/218-317/318 LT F-3 * SANTA MARIA	67,50 168,75	16.600,00 830,00		
87 (526153-8)	EQ 217/218-317/318 LT G-7 * SANTA MARIA	67,50 168,75	16.600,00 830,00		
<b>DESTINAÇÃO: HAB/COLETIVA, COMÉRCIO DE BENS, PREST/SERVIÇO, INSTITUCIONAL E COMUNITÁRIO (VIDE NGB-38/94 E TABELA NORMATIVA ANEXA DEC. 16.248-DODF-29/12/94).</b>					
88 (246621-0)	COMÉRCIO LOCAL 102 LT E SANTA MARIA	1.085,00 4.340,00	190.000,00 9.500,00		
89 (246728-3)	COMÉRCIO LOCAL 115 LT E * SANTA MARIA	1.410,00 5.640,00	208.700,00 10.435,00		
90 (246197-8)	COMÉRCIO LOCAL 207 LT A-1 SANTA MARIA	800,00 3.200,00	160.160,00 8.008,00		
91 (246881-6)	COMÉRCIO LOCAL 210 LT F SANTA MARIA	768,00 3.072,00	157.400,00 7.870,00		
92 (246968-5)	COMÉRCIO LOCAL 312 LT B SANTA MARIA	800,00 3.200,00	161.300,00 8.065,00		
93 (247076-4)	COMÉRCIO LOCAL 316 LT D * SANTA MARIA	990,00 3.960,00	185.100,00 9.255,00		

ITEM/ IMÓVEL	ENDEREÇO DO IMÓVEL	ÁREAS		VALOR	
		(DO LOTE E DE CONSTRUÇÃO)	(MÍNIMO E CAUÇÃO)		
<b>DESTINAÇÃO:</b> L/2 - PERMITIDO ATIVIDADE DE: COMÉRCIO, PREST/SERVIÇO, INDUSTRIAL, INSTITUCIONAL E RESIDENCIAL(LOTE DE MENOR RESTRIÇÃO, VEDADA ATIVIDADE DE ALTA INCOMODIDADE, VIDE PDL/RA-III OU ADM/TAGUATINGA PARA ATIVIDADES N/PERMITIDAS).					
94 (209137-2)	RUA COPAÍBA LT 09 ÁGUAS CLARAS	21.167,09 42.334,00	8.466.800,00 423.340,00		
95 (169097-3)	QS 5 RUA 300 LT 07 ÁGUAS CLARAS	2.305,07 4.610,14	1.282.000,00 64.100,00		
96 (169111-2)	QS 5 RUA 300 LT 30 ÁGUAS CLARAS	1.120,00 2.240,00	448.000,00 22.400,00		
<b>DESTINAÇÃO:</b> L-1/ PERMITIDO ATIVIDADE DE: COMÉRCIO, PREST/SERVIÇO, INDUSTRIAL, INSTITUCIONAL E RESIDENCIAL (LOTE DE MÉDIA RESTRIÇÃO, VEDADA ATIVIDADE DE MÉDIA E ALTA INCOMODIDADE DO TIPO I-2 E I-3, VIDE PDL/RA-III OU ADM/TAGUATINGA PARA ATIVIDADES N/PERMITIDAS).					
97 (59797-0)	E/SUL-CSE QD 03 LT 20 * TAGUATINGA	50,00 200,00	45.500,00 2.275,00		
98 (211889-0)	AVENIDA PARQUE ÁGUAS CLARAS LT 545 ÁGUAS CLARAS	3.817,60 19.085,00	3.817.000,00 190.850,00		
99 (212561-7)	RUA 28 SUL LT 06 ÁGUAS CLARAS	3.882,24 19.411,00	3.882.200,00 125.000,00		
<b>DESTINAÇÃO:</b> L/3 - PERMITIDO ATIVIDADE DE: COMÉRCIO, PREST/SERVIÇO, INDUSTRIAL E INSTITUCIONAL (LOTE C/RESTRICÃO A RESIDÊNCIA, VIDE PDL/RA-III OU ADM/TAGUATINGA PARA ATIVIDADES N/PERMITIDAS).					
100 (245252-9)	DES/ECON/M/NORTE QD 01 CONJ E LT 08 TAGUATINGA	350,00 700,00	124.000,00 6.200,00		
101 (212501-3)	AVENIDA JACARANDÁ LT 20 ÁGUAS CLARAS	6.450,83 12.902,00	2.600.000,00 130.000,00		
102 (472527-1)	QS 9 RUA 100 LT 15 ÁGUAS CLARAS	5.179,30 10.358,60	2.100.000,00 105.000,00		
103 (472562-0)	QS 9 RUA 121 LT 02 ÁGUAS CLARAS	687,50 1.375,00	279.300,00 13.965,00		
104 (472564-6)	QS 9 RUA 121 LT 06 ÁGUAS CLARAS	657,50 1.315,00	271.400,00 13.570,00		
105 (472701-0)	QS 9 RUA 140 LT 13 ÁGUAS CLARAS	75,00 150,00	30.000,00 1.500,00		
106 (472706-1)	QS 9 RUA 150 LT 03 ÁGUAS CLARAS	500,00 1.000,00	200.000,00 10.000,00		
107 (472708-8)	QS 9 RUA 150 LT 05 ÁGUAS CLARAS	500,00 1.000,00	200.000,00 10.000,00		
108 (472710-0)	QS 9 RUA 150 LT 07 ÁGUAS CLARAS	504,42 1.008,84	202.000,00 10.100,00		
109 (472711-8)	QS 9 RUA 150 LT 08 ÁGUAS CLARAS	700,57 1.401,14	280.300,00 14.015,00		
110 (472714-2)	QS 9 RUA 160 LT 06 ÁGUAS CLARAS	75,00 150,00	30.000,00 1.500,00		
<b>DESTINAÇÃO:</b> RE - LOTE DE USO RESIDENCIAL EXCLUSIVO (VIDE PDL/RA-III OU ADM/TAGUATINGA PARA ATIVIDADES N/PERMITIDAS).					
111 (169633-5)	QS 5 PC/310A PROJ C ÁGUAS CLARAS	480,00 1.920,00	384.000,00 19.200,00		

ITEM/ IMÓVEL	ENDEREÇO DO IMÓVEL	ÁREAS	VALOR
		(DO LOTE E DE CONSTRUÇÃO)	(MÍNIMO E CAUÇÃO)
<b>DESTINAÇÃO:</b> L-3/ADE-COMÉRCIO, PREST/SERVIÇO E INDÚSTRIA N/POLUENTE (VIDE PUR-122/97, PDL/RA-III E/OU ADM/TAGUATINGA PARA ATIVIDADES N/PERMITIDAS.			
112	ADE-ÁGUAS CLARAS CONJ 20 LT 10	600,00	240.000,00
(475078-0)	ÁGUAS CLARAS	1.200,00	12.000,00

LEGENDA: \* - Imóveis com Obstrução e/ou Ocupados e/ou Edificados.

**CAPÍTULO II**  
**A) - DA PARTICIPAÇÃO E OUTRAS CONDIÇÕES ESPECIAIS COM RELAÇÃO AOS IMÓVEIS CONSTANTES DESTA EDITAL**

1) Poderão participar da licitação Pública regulada por este Edital, pessoas físicas ou jurídicas, associadas ou não, domiciliadas ou estabelecidas em qualquer parte do território nacional, exceto os diretores, membros efetivos e suplentes da Comissão Permanente de Licitação de Imóveis e dos Conselhos de Administração e Fiscal da TERRACAP.

2) Em se tratando de participação em Licitação Pública para aquisição de imóvel unifamiliar (lotes com DESTINAÇÃO RESIDENCIAL), o (a) licitante deverá comprovar, no ato da assinatura da Escritura Pública de Compra e Venda, que não possui e nem possuiu, nos últimos 12 (doze) meses, imóvel de uso RESIDENCIAL, no Distrito Federal.

3) À TERRACAP é reservado o direito de não efetivar a venda, na hipótese do não cumprimento de quaisquer das providências indicadas no tópico 45 deste edital, sem prejuízo das demais medidas aqui previstas.

4) O licitante interessado, antes de preencher sua proposta de compra, deverá INSPECIONAR O(S) LOTE(S) DE SEU INTERESSE, para inteirar-se das condições e do estado em que se encontra(m), podendo recorrer à TERRACAP, Gerência de Comercialização – 3º andar do edifício sede, para obter melhores informações e o croqui de localização do imóvel.

5) Fica a Diretoria Colegiada da TERRACAP autorizada a alterar a data da licitação, revogá-la no todo ou em parte, excluir itens em qualquer fase do procedimento licitatório, em data anterior à homologação do resultado, sem que caiba ao(s) licitante(s) ressarcimento ou indenização de qualquer espécie.

6) A TERRACAP faz saber aos licitantes que a efetivação do depósito como caução e a apresentação da proposta, implicam pleno conhecimento dos termos do edital, seus anexos e instruções, bem como a observância dos regulamentos administrativos e das normas técnicas gerais - ABNT - ou especiais aplicáveis.

7) Os casos omissos serão resolvidos pela Diretoria Colegiada da TERRACAP. Outros esclarecimentos poderão ser obtidos pelos telefones: (061) 342.2333, 342.1820, 342.2305 – Gerência de Comercialização (GECOM).

**B) - DAS CONDIÇÕES ESPECIAIS EM RELAÇÃO AOS IMÓVEIS OCUPADOS**

1) O(s) ocupante(s), a qualquer título, de imóvel(is) constante(s) deste Edital, participando do procedimento licitatório, **terá(ão) o direito de preferência à aquisição do(s) mesmo(s), nas condições da melhor oferta. Não sendo o ocupante o vencedor, o direito de preferência poderá ser exercido desde que feito por escrito no prazo de 05 (cinco) dias úteis, contados da data da abertura das propostas de compra, sob pena da perda do direito de aquisição, sendo declarado vencedor aquele que ofereceu maior valor.**

1.1) Em se tratando de imóveis com destinação unifamiliar (lote com DESTINAÇÃO RESIDENCIAL), o direito de preferência ficará condicionado aos requisitos do tópico 2 deste edital.

2) A TERRACAP se exime de qualquer responsabilidade pelas negociações no tocante à indenização e à desocupação de imóvel(is), nas condições constantes deste edital.

**CAPÍTULO III**  
**A) - DAS CONDIÇÕES DE PAGAMENTO**

8) O pagamento será efetuado em moeda corrente do País, na seguinte forma:

a) **À vista**, no prazo de 5 (cinco) dias úteis, contados da data da publicação da homologação do resultado da licitação, conforme estabelecido no tópico 45, alínea “a”, Capítulo XII, deste edital ou;

b) **A prazo para o item 6**, com o mínimo de 40% (quarenta por cento) de entrada, conforme estabelecido no tópico 45, alínea “a” e o restante em até 36 (trinta e seis) prestações.

b.1) **A prazo para o item 7**, com o mínimo de 30% (trinta por cento) de entrada, conforme estabelecido no tópico 45, alínea “a” e o restante em até 36 (trinta e seis) prestações.

b.2) **A prazo para os itens 1 ao 5, 8 ao 16, 24 ao 37 e 94 ao 112**, com o mínimo de 10% (dez por cento) de entrada, conforme estabelecido no tópico 45, alínea “a” e o restante em até 120 (cento e vinte) prestações.

b.3) **A prazo para os itens 17 ao 23 e 38**, com o mínimo de 20% (vinte por cento) de entrada, conforme estabelecido no tópico 45, alínea “a” e o restante em até 90 (noventa) prestações.

b.4) **A prazo para os itens 39 ao 78**, com o mínimo de 20% (vinte por cento) de entrada, conforme estabelecido no tópico 45, alínea “a” e o restante em até 120 (cento e vinte) prestações.

b.5) **A prazo para os itens 79 ao 93**, com o mínimo de 10% (dez por cento) de entrada, conforme estabelecido no tópico 45, alínea “a” e o restante em até 90 (noventa) prestações.

b.8) – Para todas as modalidades de financiamento, as prestações serão mensais e sucessivas, cujo financiamento será através do “Sistema Price de Amortização”, com base na legislação vigente, vencendo a primeira em até 30 (trinta) dias, contados da data do vencimento para pagamento da entrada inicial.

c) Na hipótese de a TERRACAP ficar impedida de lavrar a escritura pública de compra e venda do imóvel no prazo estabelecido neste edital, por culpa somente a ela imputada, o pagamento da primeira prestação vencerá dentro do prazo de até 30 (trinta) dias após a lavratura do instrumento público, mantendo-se as atualizações monetárias previstas neste Edital.

**B) - METODOLOGIA DO CÁLCULO DO SALDO DEVEDOR INICIAL**

8.1) Considerar-se-á como saldo devedor inicial a financiar, o valor ofertado em real, deduzido o valor da entrada consignado na proposta de compra.

8.2) Sobre o saldo devedor incidirão juros nominais de 12% (doze por cento) ao ano e atualização monetária mensal, corrigindo-se, conseqüentemente, o valor da prestação, a partir da data da

apresentação da proposta, de acordo com a variação relativa do Índice Geral de Preços do Mercado (IGPM) da Fundação Getúlio Vargas (FGV), calculado de acordo com a variação Pro-Rata Tempore Die. Na hipótese de extinção deste indicador, será substituído na seguinte ordem: INPC, IGP-DI, IPCA-E (IBGE) e IPC (FIPE).

#### **C) - CÁLCULO DE PRESTAÇÕES, MULTAS E ATUALIZAÇÕES**

8.3) Calcula-se o valor nominal da prestação, de acordo com o Sistema Price de Amortização, considerando a taxa de juros equivalente, prevista neste edital, o prazo de financiamento e o saldo devedor a financiar, nos termos no subtópico 8.1 deste edital.

8.4) No caso de atraso no pagamento das prestações, serão elas acrescidas de multa de 2% (dois por cento), juros de mora de 1% (um por cento) ao mês ou fração, bem como a incidência de atualização monetária de acordo com a variação relativa do Índice Geral de Preços do Mercado (IGPM), ocorrida entre o início do atraso até a data do efetivo pagamento. Na hipótese de extinção deste indicador, será substituído na seguinte ordem: INPC, IGP-DI, IPCA-E (IBGE) e IPC (FIPE).

8.5) O atraso no pagamento das prestações faculta à TERRACAP rescindir e/ou executar o contrato de compra e venda, independentemente de interpelação judicial ou extrajudicial.

8.6) Na hipótese de a TERRACAP ficar impedida de proceder o recebimento do pagamento do preço ofertado ou da entrada inicial e/ou de lavrar a escritura pública de compra e venda decorrente de decisão judicial, no prazo estabelecido neste Edital, o valor do imóvel constante da proposta de compra ofertado pelo licitante vencedor será atualizado monetariamente na forma prevista neste Edital.

8.7) Decorridos seis (06) meses de atraso no pagamento das prestações, far-se-á nova avaliação do imóvel ou a atualização monetária do valor ofertado e adotar-se-á, para efeito de alienação, o maior dentre os valores encontrados.

8.8) As condições de pagamento do valor nominal ofertado serão aquelas constantes da proposta de compra apresentada à Comissão de Licitação, ficando vedada qualquer alteração no seu conteúdo, ressalvado o disposto nos subtópicos 8.9 e 8.10.

8.9) Caso as condições de pagamento ofertadas sejam alteradas pelo licitante vencedor, de forma vantajosa à TERRACAP, poderá a Comissão de Licitação, anteriormente à homologação do resultado da licitação por parte da Diretoria Colegiada, aceitar as novas condições propostas, mediante requerimento, observadas as demais normas deste Edital.

8.10) O outorgado(a) comprador(a) poderá quitar ou amortizar o saldo devedor, mediante a atualização monetária, de acordo com a variação Pró-Rata Tempore Die do Índice Geral de Preços do Mercado (IGPM), calculado entre a data-base da apresentação da proposta ou da última atualização até o dia da efetiva quitação ou amortização, acrescida dos juros equivalentes ao financiamento, embutido na prestação referente ao mês em que estiver sendo efetuada a antecipação. Na hipótese de extinção deste indicador, será substituído na

seguinte ordem: INPC, IGP-DI, IPCA-E (IBGE) e IPC (FIPE).

#### **CAPÍTULO IV DA CAUÇÃO**

9) As pessoas físicas ou jurídicas interessadas, deverão comprovar o recolhimento do percentual de 5% (cinco por cento) do valor da avaliação do terreno, expresso no Capítulo I, até o último dia útil anterior ao da licitação, em qualquer agência do BRB - Banco de Brasília S/A, em moeda corrente no país.

a) A comprovação de recolhimento da caução em espécie ou em cheque, será mediante autenticação mecânica por parte do BRB - Banco de Brasília S/A, no local indicado na proposta de compra.  
10) Na oportunidade em que for formalizada a transação, o valor caucionado pelo licitante vencedor constituir-se-á em parte da entrada inicial ou como parte do total da operação à vista.

11) O formulário próprio para recolhimento da caução é parte integrante da proposta de compra e encontra-se à disposição dos interessados em qualquer agência do BRB - Banco de Brasília S/A, nas administrações regionais e no edifício-sede da TERRACAP. As instruções de preenchimento das propostas de compra estão nas páginas finais deste edital.

12) Caso o participante tenha caucionado valor para item excluído, poderá o mesmo fazer opção para um outro item, desde que o valor depositado seja igual ou superior ao valor da caução do novo item pretendido. Neste caso, deverá o licitante preencher novo formulário de proposta de compra e anexá-lo à proposta originária que contém o valor caucionado atestado/autenticado pelo banco.

13) Os valores caucionados serão depositados em conta especial no BRB - Banco de Brasília S/A (conta-caução), não sendo utilizados ou movimentados. Também não sofrerão qualquer atualização monetária em benefício do caucionante ou da TERRACAP.

#### **CAPÍTULO V DA DEVOLUÇÃO DA CAUÇÃO**

14) O licitante não vencedor, inclusive aquele desclassificado, ou que caucionar mas não apresentar proposta, terá a sua caução liberada no prazo de 08 (oito) dias úteis, contados do primeiro dia útil subsequente ao da publicação da homologação do resultado da licitação no DODF, prevista neste edital, na agência constante da Proposta de Compra ou na agência 121 - BRB - TERRACAP, caso não seja informado o campo mencionado, mediante a apresentação da 4ª via da Proposta de Compra.

14.1) O disposto no tópico 14 não se aplicará àqueles licitantes que forem penalizados na forma prevista nas alíneas "b" e "e" do tópico 38, capítulo X, hipóteses em que os valores correspondentes serão revertidos aos cofres da TERRACAP, a título de Receita de Operações Comerciais.

15) Será devolvida mediante requerimento da parte interessada, sem juros ou qualquer reajuste, a caução que deixar de ser resgatada no prazo de 45 (quarenta e cinco) dias corridos, contados do 8º (oitavo) dia útil subsequente ao da publicação da homologação do resultado da licitação no DODF, observando-se o disposto no tópico 14.

15.1) Após decorridos 90 (noventa) dias da data do recolhimento da caução, e na eventualidade de não ter sido resgatada pelo licitante, a importância caucionada será destinada aos cofres da TERRACAP, a título de Receita de Operações Comerciais.

#### CAPÍTULO VI DA PROPOSTA DE COMPRA

16) As propostas de compra com validade de 60 (sessenta) dias corridos, contados a partir da data de sua abertura, deverão ser preenchidas totalmente e corretamente, de modo claro e legível (preferencialmente datilografadas ou em letra de forma), devidamente assinadas, observadas ainda as instruções que acompanham este edital.

17) A primeira via da proposta de compra será entregue, obrigatoriamente, à Comissão de Licitação, devidamente fechada, entre 9 e 10 horas, impreterivelmente, no **dia 14 de junho de 2005**, no local referido no preâmbulo deste edital.

18) A proposta de compra e do licitante deverá conter, ainda:

18.1) - o valor oferecido, em algarismo e por extenso, que deverá ser igual ou superior ao preço mínimo constante deste edital;

18.2) item em algarismo e por extenso, podendo ser colocado o endereço do imóvel pretendido no lugar do item por extenso;

18.3) caução, nos termos estabelecidos no capítulo IV.

18.4) No caso da participação de mais de um interessado na mesma proposta, deverá constar no campo 10 do formulário Proposta de Compra, o nome de um deles com a indicação “e outro(s)”, qualificando no verso os demais. Todos os participantes deverão assinar a proposta de compra.

19) As propostas que deixarem de mencionar as condições de pagamento ou informar condições diferentes daquelas estabelecidas neste edital, serão consideradas pela Comissão de Licitação como à prazo, nas condições mencionadas no edital conforme o item concorrido.

20) O não preenchimento do valor oferecido, bem como do item, em algarismo e por extenso, ou o endereço do imóvel pretendido no lugar do item por extenso, implicará na desclassificação da proposta de compra.

21) Na hipótese de discordância entre a expressão numérica e por extenso do valor oferecido, prevalecerá este último, o mesmo ocorrendo quando se tratar de discordância entre o número do item em algarismo e o por extenso. Se o valor por extenso ou o item por extenso forem considerados pela Comissão de Licitação como incorretos, haverá desclassificação da proposta de compra.

22) Não se considerará qualquer oferta de vantagem não prevista no edital, nem preço ou vantagem baseada nas ofertas dos demais licitantes.

23) Na licitação os proponentes poderão ser representados por procuradores e no caso de ser vencedor, deverá apresentar o respectivo instrumento público ou particular, contendo poderes gerais para tal fim, até o pagamento da entrada inicial sob pena de desclassificação e perda do valor caucionado.

23.1) O procurador não poderá representar mais de 1 (um) licitante, ficando expresso e ajustado que a inobservância desta exigência implicará na desclassificação automática de todas as propostas por ventura apresentadas.

24) É vedada a apresentação de mais de uma proposta para um mesmo item, pela mesma pessoa, física ou jurídica, associada ou não.

25) Cada interessado poderá apresentar o número de propostas que lhe convier, devendo recolher o valor total das cauções correspondentes aos itens pretendidos, sob pena de desclassificação da proposta de compra.

25.1 - Caso o mesmo licitante seja considerado vencedor em mais de 1 (um) item destinado a residência unifamiliar, prevalecerá, para efeito de homologação do resultado, sua proposta mais vantajosa em relação ao valor mínimo de avaliação constante do edital, desclassificando-se as demais. Havendo igualdade entre as propostas, será homologada aquela que apresentar a melhor condição de pagamento. Persistindo o empate, a homologação será decidido por sorteio.

25.2. Tratando-se de lotes com destinação unifamiliar (RESIDENCIAL), fica limitada a homologação de apenas 1 (um) item para cada licitante, sem prejuízo dos demais itens em que se consagrar vencedor.

25.3) A cada licitante serão homologados tantos e quantos os itens em que se consagrar vencedor, exceto quando se tratar de lote RESIDENCIAL, conforme previsto nos subtópicos 25.1 e 25.2, sendo obrigatória a formalização do negócio, sob pena de perda das cauções, conforme estabelecido no tópico 38 alínea “b”, deste Edital.

#### CAPÍTULO VII DOS PRAZOS

26) O licitante vencedor terá o prazo máximo de 30 (trinta) dias corridos, após a publicação do resultado da licitação, conforme estabelecido no tópico 45 deste Edital, para assinar no cartório indicado a escritura pública de compra e venda.

27) Na contagem dos prazos estabelecidos, excluir-se-á o dia do início e incluir-se-á o do vencimento.

28) Só se iniciam e vencem prazos a serem estabelecidos neste edital, em dia de expediente da TERRACAP.

29) O horário de expediente da TERRACAP é das 8 às 19 horas.

**30) Não se admitirá prorrogação dos prazos estabelecidos neste edital, salvo em casos nele previstos, afora quando os vencimentos ocorrerem nos sábados, domingos e feriados, hipótese em que ficarão prorrogados, automaticamente, para o primeiro dia útil subsequente.**

31) Os prazos de pagamento, bem como para apresentação de recursos administrativos, estão estipulados nos capítulos XI e XII.

#### CAPÍTULO VIII DA COMISSÃO E SUAS ATRIBUIÇÕES

32) A licitação objeto do presente edital será realizada por uma comissão instituída por ato da Presidente da TERRACAP.



33) A Comissão, na data prefixada neste edital, executará a primeira etapa de seus trabalhos, procedendo:

33.1) abertura dos trabalhos, conferência e leitura das propostas de compra.

33.2) desclassificação dos licitantes que descumprirem as normas deste edital;

33.3) encerramento dos trabalhos.

34) A Comissão terá o prazo de 05 ( cinco ) dias úteis, contados a partir da data de realização da licitação, para executar a segunda etapa de seus trabalhos, procedendo:

34.1) conferência final dos documentos apresentados;

34.2) desclassificação do licitante objeto de penalizações, bem como daqueles que, apesar de descumprirem as demais normas do edital, não tenham sido desclassificados pela Comissão, quando da primeira etapa dos seus trabalhos;

34.3) elaboração de relatório detalhado dos seus trabalhos, contendo os nomes e endereços dos licitantes classificados vencedores e os desclassificados em função do preço oferecido, ou daqueles desclassificados em virtude de descumprimento das normas do edital, encaminhando-o ao Diretor de Desenvolvimento e Comercialização, com vistas à Diretoria Colegiada, para que seja homologado o resultado da licitação

## CAPÍTULO IX DO JULGAMENTO

35) Será declarado vencedor, em relação a cada item, o **licitante que maior preço oferecer, prevalecendo, em caso de empate, a oferta para pagamento à vista**. Sendo todas as propostas a prazo, prevalecerá a de maior percentual de entrada inicial. Esgotados esses critérios e persistindo ainda o empate, será decidido por sorteio, na presença dos licitantes interessados.

35.1) O licitante vencedor ou, sendo este incapaz, o seu representante legal, que estiver em atraso de pagamento junto à TERRACAP ou incurso em qualquer tipo de inadimplemento junto à TERRACAP, será desclassificado e penalizado pela Comissão de Licitação, observadas as condições constantes deste edital (tópico 38 alínea “e”).

35.1.1) No interesse da Administração, poderá a Diretoria Colegiada, por proposta da Comissão de Licitação, quando desclassificado o vencedor, habilitar o segundo colocado ou os subsequentes no respectivo item, desde que este(s) se manifeste (m) por escrito, em data anterior à homologação do resultado da licitação, concordância com o preço e condições de pagamento oferecidos pelo primeiro colocado e atenda aos requisitos contidos neste edital. Estes preços e condições de pagamento deverão constar do contrato a ser firmado entre a TERRACAP e o licitante habilitado, bem como os demais requisitos deste edital.

35.2 Ocorrendo a hipótese prevista no subtópico 35.1.1, tópico 35 e havendo a homologação do resultado, o negócio somente será formalizado após ultrapassado o prazo de 05 (cinco) dias

úteis para a interposição de eventual recurso formulado pelo licitante desclassificado.

35.3) Não formalizado o negócio com o licitante classificado em segundo lugar, conforme estabelecido no tópico 45 deste edital, por culpa só a ele imputável, fica automaticamente excluído o item referente.

36) O aviso de resultado parcial da licitação, a ser fornecido pela Comissão de Licitação, será publicado no DODF, e a relação dos licitantes vencedores será afixada no quadro de avisos da TERRACAP.

36.1) A TERRACAP não se obriga a comunicar individualmente a cada licitante vencedor o resultado da licitação objeto do presente edital, podendo fazê-lo a seu critério se razões de natureza administrativa exigirem.

37) Aprovado pela Comissão de Licitação, o resultado será encaminhado à Diretoria de Desenvolvimento e Comercialização, com vistas à Diretoria Colegiada, que terá o prazo de 03 (três) dias úteis para a competente homologação, procedendo-se, em seguida, a publicação no DODF, e afixando-se no quadro de avisos da TERRACAP, de cuja decisão não caberá novo recurso.

## CAPÍTULO X DAS PENALIDADES

38) O licitante, após o recolhimento da caução e apresentação da proposta de compra, ficará sujeito a penalidades, na ocorrência das seguintes hipóteses:

a) desclassificação em caso de apresentar proposta com o valor inferior ao preço mínimo estabelecido, ou recolher caução de valor inferior ao estipulado neste Edital, mesmo após proclamado vencedor;

b) desclassificação e perda de 100% (cem por cento) do valor caucionado, se não cumprir o disposto tópico 45 deste edital, após proclamado vencedor, seja desistindo do negócio ou inobservando prazos e obrigações;

b.1) se a desistência ocorrer após o pagamento da entrada inicial, por culpa exclusiva do licitante proclamado vencedor, perderá este o valor correspondente ao sinal e princípio de pagamento, de conformidade com o tópico 45 deste edital;

c) desclassificação se o concorrente apresentar mais de 1 (uma) proposta para um mesmo item, conforme estabelecido neste Edital (tópico 24);

d) desclassificação do licitante, nos itens em que concorrer, se deixar de assinar a proposta de compra, se preenchê-la de forma incorreta ou ilegível, quanto à identificação do imóvel (número do item em algarismo e por extenso e/ou endereço do imóvel pretendido), ou quanto ao preço e condição de pagamento, bem como deixar de atender a qualquer exigência contida neste Edital;

e) desclassificação e perda de 100% (cem por cento) do valor caucionado, se for constatado que o licitante vencedor ou o representante do incapaz estiver com atraso de pagamento junto à TERRACAP, ou incurso em qualquer outro tipo de inadimplência junto a TERRACAP, até o dia anterior a data da licitação, **salvo se tornar-se adimplente no prazo de 10 (dez) dias corridos, contados da data de realização da licitação.**

f) serão desclassificados os licitantes cujos procuradores deixarem de apresentar o mandato, contendo poderes específicos para participar da licitação ou formalizar a compra do imóvel;

g) desclassificação do licitante cujo cheque para pagamento da caução for devolvido por qualquer motivo.

**38.1) Na ocorrência de qualquer uma das hipóteses previstas no tópico 38 e seus subtópicos, a Comissão de Licitação deverá adotar as medidas compatíveis, conforme preconiza o capítulo IX – Do Julgamento.**

#### CAPÍTULO XI DOS RECURSOS

39) Qualquer cidadão pode oferecer impugnação aos termos deste Edital de Licitação, por irregularidade na aplicação da Lei nº 8.666/93, devendo protocolar o pedido em até 5 (cinco) dias úteis antes da data do recebimento das propostas.

40) É facultado a qualquer licitante formular impugnações ou protestos, por escrito, relativamente aos termos do Edital de Licitação, até o segundo dia útil que anteceder a data da entrega das propostas de compra.

41) Do resultado da licitação a ser fornecido pela Comissão de Licitação, caberá recurso no prazo de 05 (cinco) dias úteis, contados da sua publicação, quanto à classificação ou desclassificação, e no que tange ao julgamento das propostas.

42) A Comissão Permanente de Licitação de Imóveis poderá, motivadamente e presentes razões de interesse público, atribuir ao recurso interposto eficácia suspensiva, somente para o item ou itens recorridos, nos casos previstos neste Edital. Nesta hipótese, os demais procedimentos licitatórios não sofrerão solução de continuidade. Interposto o recurso, será comunicado oficialmente ao vencedor do item recorrido, abrindo-se-lhe vistas do processo de licitação, para que, no prazo de 05 (cinco) dias úteis, contados a partir do recebimento comprovado da comunicação, apresente impugnação ao recurso, caso lhe convenha.

43) O recurso será dirigido à Comissão Permanente de Licitação de Imóveis da TERRACAP e entregue diretamente no Núcleo de Documentação -NUDOC, localizado no térreo do edifício-sede da TERRACAP.

43.1) A Comissão Permanente de Licitação de Imóveis da TERRACAP poderá reconsiderar sua decisão no prazo de 05 (cinco) dias úteis, ou, nesse mesmo prazo, submeter o assunto ao Diretor de Desenvolvimento e Comercialização, com vistas à Diretoria Colegiada. Nesse caso, a decisão deverá também ser proferida dentro do prazo de 05 (cinco) dias úteis, contados do recebimento do recurso, pela Diretoria Colegiada.

43.2) Os recursos intempestivos não serão conhecidos.

43.3) A Comissão Permanente de Licitação de Imóveis fundamentará a decisão que negar ou der provimento ao recurso que será ratificada ou não, pela Diretoria Colegiada.

44) Da decisão homologatória do resultado da licitação, por parte da Diretoria Colegiada da TERRACAP conforme estabelecido neste edital, não caberá novo recurso.

44.1) A homologação correspondente ao(s) item(ns) recorrido(s), conforme previsto neste Edital, somente será efetivada pela Diretoria Colegiada, após a decisão final sobre o (s) recurso(s) apresentado(s).

#### CAPÍTULO XII DO CONTRATO

45) Da data da publicação da homologação do resultado da licitação, pela Diretoria Colegiada (tópico 37), conforme estabelecido neste Edital, começará a ser contado o prazo de 30 (trinta) dias corridos, para que os licitantes vencedores tomem as seguintes providências:

a) nos 5 ( cinco ) primeiros dias úteis do prazo estipulado neste tópico, deverá o licitante:

a.1 - assinar o controle de pagamento à vista ou equivalente à entrada inicial, e efetuar o recolhimento do preço ajustado, na agência do BRB/TERRACAP.

a.2) – apresentar cópia de documento comprobatório (certidões negativas cartorárias), de que não possui e nem possuiu nos últimos 12 (doze) meses imóvel de uso RESIDENCIAL no Distrito Federal, **quando se tratar de participação para aquisição de imóvel RESIDENCIAL unifamiliar (lotes com DESTINAÇÃO RESIDENCIAL),**

a.3) apresentar cópia de documento comprobatório de sua residência.

b) Se o licitante vencedor não recolher o pagamento do imóvel, no prazo estipulado na alínea “a.1” do tópico 45, a TERRACAP poderá convocar o segundo colocado, ou os subseqüentes, no respectivo item, desde que haja manifestação por escrito concordando com o preço e as condições de pagamento oferecidos pelo primeiro colocado, bem como atenda aos requisitos deste edital.

c)- assinar, no cartório indicado, a escritura pública de compra e venda, que conterà especificamente o disposto nas condições de pagamento deste edital, correndo todas as despesas por conta do adquirente, inclusive as cartorárias e os impostos ou taxas incidentes.

46) Se o comprador pretender transferir o imóvel a terceiros, deverá quitar antes o saldo devedor, salvo nos casos de sucessão legítima. Se assim não proceder, perderá o adquirente o direito de parcelamento do pagamento do saldo devedor, independentemente de interpelação judicial ou extrajudicial. No entanto, havendo conveniência da TERRACAP, esta poderá anuir na transferência, sem necessidade de quitação do saldo devedor.

46.1) Para deferimento quanto ao contido na parte final deste tópico, caberá à Diretoria de Desenvolvimento e Comercialização instruir o pedido e encaminhá-lo à Diretoria Colegiada para autorização, desde que:

a) seja paga uma taxa administrativa correspondente a 10% (dez por cento) do preço do imóvel devidamente atualizado por nova avaliação de mercado, ou por atualização monetária, devendo ser acatada aquela que melhor preço alcançar.

b) seja(m) apresentado(s) documento(s) probatório(s) de capacidade econômica -financeira, capaz(es) de suportar o débito a ser contraído;

c) o pretense adquirente não esteja incluso em qualquer tipo de inadimplência junto à TERRACAP;

d) haja apresentação de requerimento das partes envolvidas na negociação, com expressa menção da futura adquirente na sub-

rogação de todos os termos da escritura originariamente formalizada.

47) Na hipótese de ser o licitante vencedor pessoa jurídica, será obrigatória a fiança dos sócios ou dirigentes, assumindo todas as obrigações contraídas pelo mesmo licitante.

48) Havendo divergência na destinação constante do Capítulo I e aquela aprovada pelo SUDUR, através da NGB, prevalecerá este último.

49) Na assinatura da escritura pública deverá o licitante vencedor, quando pessoa jurídica, apresentar no cartório cópia do Contrato Social ou do Estatuto Social, devidamente autenticado e com a última alteração, se for o caso, o qual deverá ser encaminhado à TERRACAP por intermédio do cartório.

50) No caso de ser o licitante vencedor incapaz, observar-se-á o disposto na Lei Civil quanto à representação, assistência, tutela e curatela, obrigando-se o representante legal, nos casos em que se fizer necessário, o alvará de suprimimento de consentimento, a apresentá-lo nos prazos previstos neste edital.

51) – **Em caso de rescisão do Contrato com o licitante comprador e, em havendo débito regularmente apurado de IPTU/TLP e, ocorrendo a hipótese de devolução das prestações pagas, à exceção do sinal e princípio de pagamento, será procedido a compensação entre os valores eventualmente pagos pela TERRACAP a título de IPTU, TLP e ITBI com o total das parcelas a serem devolvidas.**

### **CAPÍTULO XIII DAS CONDIÇÕES ESPECIAIS COM RELAÇÃO AOS IMÓVEIS OBSTRUÍDOS E/OU OCUPADOS EDIFICADOS**

52) Os imóveis correspondentes aos itens discriminados no tópico 56, encontram-se obstruídos e/ou ocupados e/ou edificadas, existindo sobre os mesmos benfeitorias e/ou acessões feitas por terceiros.

52.1) Nesta licitação serão alienados tão-somente os lotes, sem considerar-se as benfeitorias e/ou acessões porventura existentes.

52.2) Os mencionados imóveis serão alienados nas condições em que se encontram, cabendo aos interessados realizarem inspeção no local para avaliar as condições de aproveitamento das obras, demolição, remoção e/ou depósito em bota-fora. A TERRACAP se exime de qualquer responsabilidade pela regularização da obra junto aos órgãos administrativos do GDF, cabendo ao adquirente adotar as medidas exigíveis. Igualmente, competirá ao licitante vencedor o remanejamento das redes de esgoto, águas pluviais, redes de alta tensão, etc, caso existentes nos terrenos.

**53) CABERÁ AO LICITANTE VENCEDOR A RESPONSABILIDADE PELA NEGOCIAÇÃO COM O TERCEIRO E ATUAL OCUPANTE OU PROPRIETÁRIO DE EDIFICAÇÃO E/OU OBSTRUÇÃO DO IMÓVEL ARREMATADO, NO QUE CONCERNE AO VALOR DAS BENFEITORIAS, AS DESOCUPAÇÕES E OUTRAS MEDIDAS NECESSÁRIAS AO DESEMBARAÇO DO TERRENO LICITADO.**

**53.1) O licitante vencedor é responsável, pelo pagamento de possíveis débitos em atraso junto à Secretaria de Fazenda (IPTU/TLP), CAESB e CEB, quando se tratar de itens cujos terrenos encontram-se ocupados e/ou obstruídos e/ou edificadas.**

**53.2) O licitante vencedor é responsável, ainda, pelo pagamento do IPTU/TLP, junto à Secretaria de Fazenda, a partir do ano de competência da aquisição do imóvel objeto deste Edital.**

54) A TERRACAP se exime de toda e qualquer responsabilidade pela negociação que envolve as benfeitorias e/ou acessões, a qual será realizada entre o licitante vencedor e os proprietários das mesmas, cabendo-lhe, tão-somente, a alienação do lote.

55) Da escritura de compra e venda deverá constar o contido neste capítulo, e que a TERRACAP transfere ao adquirente todo direito, domínio e ação que detém sobre os imóveis vendidos, ficando a questão da posse a ser resolvida entre as partes, (licitante e ocupante), especialmente com relação às benfeitorias e/ou acessões. (Caso o adquirente do lote seja o proprietário das benfeitorias/acessões, da escritura constará, também, a transferência da posse).

56) Os imóveis correspondentes aos itens abaixo encontram-se discriminados no Capítulo I deste Edital e estão obstruídos e/ou ocupados e/ou edificadas a saber:

### **ITENS COM OBSTRUÇÃO E/OU OCUPADOS E/OU EDIFICADOS**

13 ao 16, 39, 43, 44, 58, 79 ao 82, 86, 87, 89, 93 e 97

### **CAPÍTULO XIV LOTES OBSTRUÍDOS POR BENFEITORIAS REVERSÍVEIS OU IRREVERSÍVEIS**

57) No tópico 56, estão consignados os itens correspondentes aos lotes obstruídos e/ou ocupados e/ou edificadas que serão objeto de escritura pública de compra e venda.

58) No caso de benfeitoria irreversível erigida nos lotes, compromete-se e obriga-se o licitante vencedor a empreender gestões junto aos órgãos competentes do Distrito Federal, a fim de regularizar a situação da obra.

### **CAPÍTULO XV ARRAS**

59) O(a) comprador(a) perderá a entrada inicial, em favor da TERRACAP, a título de arras, conforme previsto no artigo 418 do Código Civil, Lei nº 10.406, de 10.01.2002, nas seguintes hipóteses:

01) no caso de rescisão contratual por falta de pagamento, conforme previsto neste edital.

- 02) na aquisição à vista o valor de arras corresponderá ao percentual mínimo estipulado na licitação, como entrada inicial e/ou princípio de pagamento, de acordo com o item concorrido.
- 03) não cumprimento das obrigações previstas no tópico 45.

Esclarecimentos concernentes à escritura pública de compra e venda, ligar para os telefones 342.2345, 342.1623, 342.1621, 342.1622 e/ou cartório de notas, para informações com relação aos documentos e demais formalidades necessárias à lavratura do ajuste..

Brasília, 10 de maio de 2005.

**Maria Julia Monteiro da Silva**  
Presidente

**José Eduardo Quariguazi da Frota**  
Diretor de Desenvolvimento e Comercialização

**Francisco Sebastião Moraes**  
Diretor de Recursos Humanos, Administração e Finanças

**João Bosco Soares**  
Diretor Técnico e de Fiscalização.

**ANEXO I**  
**INSTRUÇÕES DE PREENCHIMENTO DA PROPOSTA**  
**DE COMPRA**

I - Os campos n.ºs. 13 ao 20, preencha se for pessoa física.

**II - Para manter o sigilo da proposta, preencha os campos 03 ao 08 e 29, após o recolhimento da caução no BRB - Banco de Brasília S.A.**

**Campo 01** - Edital (N.º/Ano) - preencha com o número do Edital.

**Campo 03** - Item - preencha com o número do item pretendido - **preenchimento obrigatório.**

**Campo 04** - item por extenso - escreva o número do item por extenso ou o endereço do imóvel pretendido - **preenchimento obrigatório.**

**Campo 05** - valor oferecido (RS) - preencha em algarismo, com o valor oferecido. **Preenchimento obrigatório.**

**Campo 06** - valor oferecido por extenso - preencha com o valor oferecido por extenso, idêntico ao valor em algarismo - **preenchimento obrigatório.**

**Campo 07** - condições de pagamento - assinale o quadrado referente à opção desejada.

**Campo 08** - condição a prazo - preencha, quando a condição de pagamento for a prazo.

Os campos, 10 ao 27 - são auto-explicativos, preenchimento normal.

**Campo 28** - date e assine - **preenchimento obrigatório.**

**Campo 29** - item - preencha com o número do item que está sendo caucionado.

**Campo 30** - valor da caução (RS) - preencha com o valor da caução, não podendo ser inferior a 5% (cinco por cento) do preço mínimo - **preenchimento obrigatório.**

**ATENÇÃO!**

MINUTA DE ESCRITURA PÚBLICA – Edital nº 6/2005 – IMÓVEIS

Saibam, quantos esta Pública Escritura de Compra e Venda, virem que aos (...) dias do mês de (...) do ano dois mil e cinco (2005), nesta cidade de Brasília, Capital da República Federativa do Brasil, em meu Cartório, perante mim, Tabelião do Ofício de Notas desta Capital, compareceram partes entre si, justas e contratadas a saber: de um lado, como OUTORGANTE VENDEDORA, a Companhia Imobiliária de Brasília - TERRACAP, empresa PÚBLICA, com sede no Setor de Áreas Municipais, Bloco "F", Edifício TERRACAP, nesta Capital, inscrita na Junta Comercial do Distrito Federal sob o nº 5350000034-8, CGC/MF nº 00359877/0001-73, neste ato representada por sua Presidente e Diretor de Desenvolvimento e Comercialização, respectivamente, (...) e (...), assistidos pela Chefe da Procuradoria Jurídica, (...), e de outro lado como OUTORGADO COMPRADOR (A) (...), todos os presentes são maiores e capazes, meus conhecidos do que dou fé. E, pela OUTORGANTE VENDEDORA me foi dito: I) Que é senhora única e legítima possuidora, em mansa e pacífica posse do loteamento denominado: (...), conforme planta e memorial inscritos no cartório do (...) sob nº (...), às folhas (...) do Livro (...) em (...) II) Que do referido loteamento faz(em) parte o(s): (...). III) Que sendo proprietária do imóvel (is) acima descrito(s) e caracterizado(s), tem ajustado(s) vendê-lo(s), como de fato e na verdade vendido(s) o(s) tem, ao(à) OUTORGADO(A) COMPRADOR(A), no estado e condições previstas no Edital de Licitação Pública adiante mencionado, por esta escritura e na melhor forma de direito pelo preço certo e ajustado de R\$ (...) que será pago da forma prevista no Tópico 8, Capítulo III – DAS CONDIÇÕES DE PAGAMENTO, pagáveis na Agência do Banco de Brasília S/A - BRB, tudo na forma prevista na Resolução nº 211/2003-CONAD, na Medida Provisória nº 2.223, de 4.9.2001, vencendo-se a primeira em (...) e as demais no mesmo dia dos meses subsequentes, tudo conforme proposta nº (...) anexa ao processo nº (...) /TERRACAP, referente ao Edital de Licitação Pública nº (...) que integra a presente escritura, independentemente de transcrição ou anotação, do qual o outorgado(a) comprador(a) declara ter conhecimento do seu inteiro teor conforme licitação realizada de acordo com a Lei 8.666 de 21.06.93, devidamente aprovado pela Diretoria Colegiada da TERRACAP, em sua (...) sessão, realizada em (...), ficando desde já entendido que sobre o saldo devedor incidirão juros nominais de 12% ao ano e atualização monetária mensal, corrigido-se, consequentemente, o valor da prestação, a partir da data da apresentação da proposta, de acordo com a variação relativa do Índice Geral de Preços do Mercado (IGPM) da Fundação Getúlio Vargas (FGV) de acordo com a variação "Pró-Rata Tempore Die". Na hipótese de extinção deste indicador, será substituído na seguinte ordem: INPC, IGP-DI, IPCA-E (IBGE) e IPC (FIPE). Considera-se como saldo devedor a fiança, nos termos do Edital em referência, o valor ofertado pelo(a) Outorgado(a) Comprador(a), deduzido o valor de entrada inicial, a contar da data da apresentação da proposta de compra. Na hipótese de extinção deste indicador será ele substituído na seguinte ordem: INPC, IGP-DI, IPCA-E (IBGE) e IPC (FIPE); IV) Para fins de cálculo do valor nominal da prestação inicial, adotar-se-á o Sistema Price de Amortização, considerando a taxa de juros equivalentes do financiamento e o saldo devedor a financiar, nos termos da cláusula III; V) O não cumprimento da obrigação de pagar nas condições previstas nesta escritura, sujeitará o outorgado(a) comprador(a) às condições legais e aquelas constantes do edital licitatório; VI) As prestações pagas com atraso serão acrescidas de multa de 2%, juros de mora a taxa de 1% ao mês ou fração, bem como incidência de atualização monetária de acordo com o Índice Geral de Preços do Mercado (IGPM), ocorrida entre o início do atraso até a data do efetivo pagamento. Na hipótese de extinção deste indicador, será substituído na seguinte ordem: INPC, IGP-DI, IPCA-E (IBGE) e IPC (FIPE). VII) Que na ocorrência do(a) OUTORGADO(A) COMPRADOR(A) pretender transferir o(s) imóvel(is) a terceiros, deverá quitar antes o saldo devedor, salvo nos casos de sucessão legítima. Se assim não proceder perderá o adquirente do(s) imóvel(is) o direito de parcelamento do saldo devedor constante da cláusula III, independentemente de qualquer interpelação judicial ou extrajudicial. No entanto, havendo conveniência da OUTORGANTE VENDEDORA, esta poderá anuir na transferência, sem necessidade de quitação do saldo devedor, mediante pagamento de uma taxa administrativa correspondente a 10% (dez por cento) do valor do imóvel, devidamente atualizado; VIII) Na hipótese de distrato ou rescisão judicial da presente escritura, pelo inadimplemento das condições estabelecidas nesta escritura e no edital licitatório, o outorgado(a) comprador(a) perderá em favor da outorgante vendedora a importância paga como entrada inicial; IX) O(a) OUTORGADO(A) COMPRADOR(A) poderá quitar ou amortizar o saldo devedor, mediante correção monetária de conformidade com a variação "Pró-Rata Tempore Die" de acordo com a variação do Índice Geral do Mercado (IGP-M), entre a data base da última correção até o dia da efetiva quitação ou amortização, acrescida dos juros equivalentes ao financiamento, embutido na prestação referente ao mês em que estiver sendo efetuada a antecipação. Na hipótese de extinção deste indicador, será ele substituído na seguinte ordem: INPC, IGP-DI, IPCA-E (IBGE) e IPC (FIPE); - Fica entendido que havendo divergência na DESTINAÇÃO, constantes do Edital de Licitação Pública já mencionado, e aquela aprovada pelo SUDUR, através da NGB, prevalecerá este último; X) Que se o OUTORGADO (A) COMPRADOR (A) comprovar a obtenção de financiamento específico para a construção do (s) imóvel (is) objeto da presente escritura, a OUTORGANTE VENDEDORA, poderá anuir no contrato de mútuo hipotecário XI) Que uma vez cumpridas as obrigações assumidas neste ato pelo (a) OUTORGADO(A) COMPRADOR (A), tornar-se-á irretirável a venda feita, independentemente de outorga de nova escritura; XII) Pela OUTORGANTE VENDEDORA foi ainda dito que desde já cede e transfere ao (à) OUTORGADO(A) COMPRADOR(A), tornando todos os seus direitos, domínio e ação que tem sobre o(s) imóvel (is) ora vendido(s), imitindo-o(a) na posse do(s) mesmo(s), nas condições previstas nesta escritura e no referido Edital de Licitação Pública; XIII) Pelo(a) OUTORGADO(A) COMPRADOR(A) foi dito ainda que aceitava todas as condições constantes desta escritura, aceitando-a em todos os seus termos tal como se encontra redigida, por assim ter ajustado com a vendedora, declarando expressamente que se obriga e se responsabiliza pelo cumprimento das obrigações estipuladas, bem como as normas e regulamentos em vigor estabelecidos pela TERRACAP; XIV) Como fiador (res.) e principal (is) pagador (es), assumindo solidariamente entre si e com o(a) OUTORGADO (A) COMPRADOR (A) o compromisso de bem e fielmente cumprir (em) a presente escritura, em todas as obrigações pactuadas, assinam este instrumento devidamente autorizado(s) pelo(s) cônjuges, que também firmam(m) o termo de fiança ora prestado; XV) O fiador (es) desobriga (m) expressamente a OUTORGANTE VENDEDORA de notificá-los judicialmente ou extrajudicialmente de quaisquer procedimentos contra o(a) OUTORGADO (A) COMPRADOR(A); XVI) O (s) fiador (es) renuncia (m) expressamente ao benefício de prévia exclusão dos bens do afiançado, e não poderá (ão) sob qualquer pretexto exonerar-se desta fiança, que é prestada sem limitação de tempo, até definitiva resolução da presente escritura e suas implicações; XVII) Em caso de morte, incapacidade civil, falência, insolvência ou inidoneidade moral ou financeira do (s) fiador (es), poderá a OUTORGANTE VENDEDORA exigir a sua substituição, a qual deverá ser cumprida no prazo de 15 dias, a contar da data da ocorrência do fato; XVIII) O(a) concessionário(a) se obriga a apresentar no ato da assinatura da Escritura Pública de Compra e Venda, sob pena de rescisão deste ajuste, cópia de documentos comprobatórios (Certidões negativas cartorárias), que não possui e nem possui nos últimos 12 (doze) meses, imóvel de uso RESIDENCIAL, no Distrito Pleno, geral e irrenunciável cumprimento do presente termo, em todas as suas cláusulas e condições. Fica conveniado que por conta do (a) OUTORGADO (A) COMPRADOR (A), correrá o pagamento de todas as despesas da lavratura da presente escritura, sua transcrição no Registro Imobiliário, impostos, taxas e quaisquer outras. E, de como assim o disseram e me pediram, lavrei esta escritura, a qual depois de feita foi lida em voz alta por mim, perante eles contratantes, e achado em tudo conforme, a aceitaram e reciprocamente outorgam, do que dou fé.

Edital 6/2005

## 13.2 - Notas de Entrega (reprodução fiel dos documento originais)

- Distribuidor Jardim Ltda.

DISTRIBUIDOR JARDIM LTDA		PAG. 126	
NOTA DE ENTREGA - DIA 18/10/2004			
Jornaleiro: WAGNER CARLOS ALARCAO			
BOX: 061 (CONSIG)			
PRODUTO	EDIC	PR.CAPA	SUGER REAL
GUIA BRASIL	2005	34,95	10
CAROS AMIGOS	91	7,00	3
PRIMEIRA LEITURA	32	8,90	4
HISTORIA GUERRAS	2	12,95	3
COLEC. HISTORIAS	21	5,90	8
REVISTA MOTO	118	6,90	2
PROX. VIAGEM REL	56	9,90	2
MEGADICAS	1	6,90	2
SABRINA FASE 2	1337	4,90	4
SDICAS PLAYST	14	4,90	2
GUIA DO SEXO RL	12	1,99	3
SET ESP.POS REL	13	5,90	3
COQ. GRANDE MIDAS	60	2,90	3
DESTINO ASTRAL	7	2,90	2
BRATZ	1	5,90	5
CAPRICO	951	4,95	4
RELIGIOES	13	7,95	2
HISTORIAS RL	13	8,95	1
MAPA BRASIL 2004	2	12,95	2
G ESTUDANTE 2005	4	14,95	2
ÉPOCA	335	6,50	20
VEJA	1876	6,50	16
TOTAL DO REPARTE LANÇADO	:	971,07	103
DESCONTO 25%	:	242,77	
TOTAL REPARTE LÍQUIDO	:	728,30	
TOTAL REPARTE LANÇADO REAL	:		
TOTAL CONSIGNADO ATE 14/10/2004		14.948,60	

- Fernando Chinaglia Distribuidor

FERNANDO CHINAGLIA DISTRIBUIDORA S/A						Num nota: 0627
NOTA DE ENTREGA						Data: 14/10/2004
Jornaleiro: DEOLINO CARLOS						
Box: 7	Cod.Jorn.: 444	Num.Bancas: 1				
Publicação	Edic	Código	Rep	Pr.Cap	Vcto	
1001 DICAS PLAYSTATION	S/E	185440-9	1	9,90	26/11/04	
APRENDA ROBOTICA	019	185160-6	1	23,90	21/10/04	
ARTE FACIL FUXICO REL	005	185899-1	2	4,90	09/12/04	
ARTE FACIL MADEIRA REL	005	185898-0	2	4,90	09/12/04	
ARTE FACIL MINI DECOUPAGE	029	184933-3	2	2,90	06/12/04	
ARTE FACIL PONTO RETO	005	185938-3	5	4,90	10/12/04	
BATMAN E SUPER.LIVRAI NOS	001	185178-3	2	5,90	11/11/04	
COL.RECONTAR DOM QUIXOTE	S/E	185834-2	5	14,90	12/11/04	
COL.SEM MISTERIOS JESUS E O	004	183880-3	2	3,90	19/11/04	
COLETANEA ARRANJO FLORAL	002	185624-9	2	2,99	11/11/04	
DECORACAO DE NATAL	001	185511-0	3	7,90	31/12/04	
DIVERTIR E APRENDER	070	185508-8	1	1,00	25/11/04	
ENCONTRO PACOTE	032	185138-7	1	7,90	11/11/04	
FAÇA VOCE REL PINTURA EM TEC	023	185779-6	2	4,90	03/12/04	
FOTONOVELA EROTICA LESBIAN	011	185401-4	2	3,90	19/11/04	
GAME MIX	003	185618-4	3	11,90	25/11/04	
GEEK PRO POP	034	184592-8	2	6,99	09/11/04	
GUIA DE RACAS REL	010	185705-9	1	5,90	11/11/04	
GUIA PRATICO DO CHURRASCO	004	185295-5	1	5,90	19/11/04	
IDÉIA ÚTIL-IMAS DE GELADEIRA	003	185364-4	3	2,90	09/12/04	
IDÉIA Útil-UNHAS & CIA	007	185693-1	1	2,90	09/12/04	
INTERNETSEX PROIBIDA REL.	004	185095-1	1	11,90	24/11/04	
JOGOS CLICK PRO POP	006	184606-8	3	6,99	11/11/04	
MAIS FELIZ ESP DINHEIRO EXTRA	022	185595-6	2	1,90	05/11/04	
MANIA DE PINTAR REL TELAS	005	185623-8	2	5,90	03/12/04	
MANUAL DO CONSTRUTOR	S/E	186020-8	3	5,90	11/11/04	
MAOS A ARTE PINTURA COUNTRY	011	185288-9	3	1,99	09/11/04	
MENSAGENS DE AMOR REL	009	185832-0	2	4,90	11/11/04	
MINI MÁXIMO	018	185706-0	2	6,90	09/12/04	
MOTOR TUNINGCAR	005	185707-1	2	6,90	23/11/04	
NEWTON ESP	001	184961-8	2	14,90	24/11/04	
PAES & CIA ESP	S/E	183417-9	2	19,90	18/11/04	
PEGUE E FAÇA BISCUIT BEBE	004	185363-3	2	4,90	09/12/04	
		Qtde	70	Valor	234,16	

### 13.3 - Notas de Devolução (reprodução fiel dos documentos originais)

- Distribuidor Jardim Ltda.

DISTRIBUIDOR JARDIM LTDA						
NOTA DE DEVOLUCAO - DIA 15/10/2004						PAG. 164
Jornaleiro: WAGNER CARLOS ALARCAO						-0558
BOX: 061 (CONSIG)						
PRODUTO	EDIC	DT.LC	PR.CAPA	F	REP	SUP.ENC.
VOCE S.A.	75	16/09	7,90	F	2	
VIVA MAIS	261	30/09	1,99	F	5	
SUPER SAPIENS	1	20/08	7,95	F	4	
VIAGEM DE A A Z	105	20/07	14,95	F	4	
SET ESP.POS RL	12	16/09	5,90	F	2	
SMILINGUIDO	12	03/09	1,90	F	4	
SABRINA FASE 2	1333	20/09	4,90	F	2	
SIMPSONS QAUDRIN	18	19/08	4,95	F	2	
SITIOPPAMARELO/2	3	09/09	5,50	F	3	
ASTROS SERTAN.	52	27/08	3,50	F	3	
A. IDOLOS EXTRA	13	12/08	2,99	F	2	
CAMIN. TERRA REL	146	15/09	8,90	F	2	
COQ.CRIPTOGRAMA	173	01/09	2,90	F	5	
COQ.OURO RUBL.	190	01/09	2,40	F	4	
COL.ALM.ABRIL F2	17	20/09	1,99	F	2	
G.PRATICO COLETA	4	19/08	6,90	F	2	
PALMEIRAS ED.HIS	101	10/03	9,90	F	1	
SET ESP.POS RL	16	16/08	3,90	F	2	
ALB.PROCUR.NEMO 4	2	09/09	2,92	F	6	
CR.PROCUR.NEMO 4	2	09/09	6,00	F	2	
V.DESC.NATIONAL G	53	08/10	14,90	F		
V.DESC.ESTILO VID	24	08/10	9,50	F		
V.DESC.FACA E VEM	53	08/10	6,90	F		
V.D.CONTIGO MUS F	1	08/10	5,00	F		
V.D.CONTIGO MUS J	1	08/10	3,00	F		
V.DESC.MTV	40	08/10	7,50	F		
VALOR DO REPARTE		:	296,33			
DESCONTO 25%		:	74,08			
VALOR DO REPARTE LÍQUIDO		:	222,35			
VALOR ENCALHE LIQUIDO		:				
VALOR LÍQUIDO		:				



- Fernando Chinaglia Distribuidor

Publicação		Edic	Lancto	Capa	Dist	Reportagem
FERNADO CHINAGLIA DISTRIBUIDORA S/A - DF001A DATA: 11/10/2004						
NOTA DE DEVOLUÇÃO - 14/10/2004			BOX: 7	HORA: 08:47		
Jornaleiro: 444 - DEOLINO CARLOS						
4X4 E CIA		134	15/09	7,90	3	JEEP "51" EM ALTA
A RECREATIVA QI		044	17/09	3,60	2	
AERO & MODELISMO		010	17/09	8,90	2	19 FESBRAER
ARMA X		012	15/09	4,90	2	
BIKE ACTION		049	15/09	6,90	1	TOUR DE FRANCE
CASA VOGUE ESP REL		221	17/08	25,00	2	ESP DECORADORES E
CIFRAS GOSPEL		005	14/09	2,90	2	IGREJA BATISTA NOVA
CLUBE DELPHI		054	26/08	8,50	2	DESENVOL.P/NET COM
COISA DE LOUCO		001	16/09	1,90	2	VERDADES QUE PARE
COL.SHOWMIX EVANESCENCE		047	18/08	2,90	2	POSTER
COL.STEPHEN KING		016	27/09	18,95	1	CARRIE, A ESTRANHA
CORPO A CORPO PACOTE PROM.		001	16/08	7,90	1	
DECORACAO DE FESTAS INF.REL		001	25/08	6,90	2	
DIETA JÁ		096	16/09	5,90	1	XO, BARRIGA! ELIMINE
DISCOVERY MAGAZINE		002	01/09	8,90	3	A CURA
DVD WORLD CLASSIC FIGHT		005	16/09	19,90	5	BRUCE LEE - A LENDA
DVD WORLD WESTERN		013	16/09	19,90	2	DJANGO - VEM PARA M
GRANDES CARROS PRO POP		002	16/09	6,99	3	CAMPEOES DE CORRI
GUIA DA GRAVIDEZ TRANQUILA		001	17/09	1,90	2	
HACKER		017	02/09	11,90	3	HTP RESPONSE SPLITI
INFORMÁT. PASSO A PASSO REL		005	10/09	4,90	1	SEGURANCA MP3 HAC
INVASAO HACKER REL		002	10/09	4,90	2	TORNANDO-SE UM HAC
INVESTIGADOR INDIVIDUAL		028	17/09	7,80	2	A ARTE DE GANHAR
JAVA MAGANIZE		016	26/08	8,90	4	GENERICOS NO JAVA 5
METAL MAS.LETRAS TRAD.COLL.		001	16/09	2,99	2	AS MAIORES BANDAS
NOSSA HISTÓRIA		011	15/09	6,80	10	O GRITO
ONE CLICK		014	01/09	11,90	2	EXCEL PASSO A PASS
PESCADOR REL		044	14/09	5,90	2	AMAZÔNIA
PINT.PASSO A PASSO PRO POP		001	17/09	1,99	2	
PINTURA TECIDO GRAV. E RISCOS		038	08/08	4,90	2	
PLANET SEX VÍDEO DIG.MAGAZINE		024	16/09	19,90	2	2HORAS E MEIA SO AN
PLAYSTATION-DICAS E TRUQUES		065	17/09	6,90	2	PRINCE OF PERSIA 2
QUARTO NENE		017	18/08	6,90	2	187 DICAS ORIGINAIS
RAP BRASIL ESP		024	03/09	6,90	2	BACK SPIN
REV. ISTO E - CINEMA BRAS.DVD		1826	04/10	17,99	3	
SEXSITES DVD PREMIUM		014	01/09	19,90	1	SELF SERVICE - BATE
SHAMAN KING		013	17/09	4,50	2	
TPM-TRIP PARA MULHER		036	17/09	8,50	1	CACO BARCELLOS
WWW.COM.BR REL		049	17/09	12,90	1	EFEITOS ESPECIAIS EM
				<b>TOTAL</b>		
VALOR LÍQUIDO			596,66			
						ASS: _____
						CPF: 030.338.721-15

## 13.4 - Relatório de possíveis devoluções

The screenshot shows a Microsoft Internet Explorer browser window displaying a web application. The address bar shows the URL: `http://localhost/sisbanca/prototipo/relatorio_devolucao.php`. The page title is "SISBANCA/Relatório de Produtos Devolvidos por Fornecedor". Below the title is a table with three columns: "Nome", "Quantidade Devolvida", and "Fornecedor". The table contains five rows of data. Below the table, there is a printer icon and the text "Impresso por Administrador em 31/07/2006". The browser's status bar at the bottom shows "Concluído" and "Intranet local".

Nome	Quantidade Devolvida	Fornecedor
Revista Epoca - 222/2006	1	Editora Abril
Revista Epoca - 222/2006	1	Editora Abril
Revista Epoca - 8/2006	35	Editora Abril
Revista Epoca - 15/2006	7	Editora Abril
O Globo - 238/2006	-1	Editora Abril

Impresso por **Administrador** em 31/07/2006

---

---

## 13.5 - Instruções para instalação do Sistema

- Instalar o aplicativo appserv
  - aceitar o termo do aplicativo
  - clicar no botão next
  - escolher o caminho onde ser salvo os arquivos (preferencialmente deixar o padrão)
  - verificar se o Apache.exe está ativado
  
- Disponibilizar as páginas
  - salvar as páginas \*.php, no caminho escolhido no item 1.3, caso seja o padrão segue o caminho abaixo:
    - criar a pasta sisbanca dentro do diretório escolhido
    - C:/appserv/www/sisbanca

## 13.6 - CD com a Documentação do Sistema e com Programas-Fontes, Programas-Executáveis, arquivos de dados de teste, bibliotecas e demais “software” necessários à execução dos programas

### 3.2 - Diagrama de Contexto



## 4.2 - Modelo de Entidades x Relacionamentos (ExR) Conceitual (Canônico)

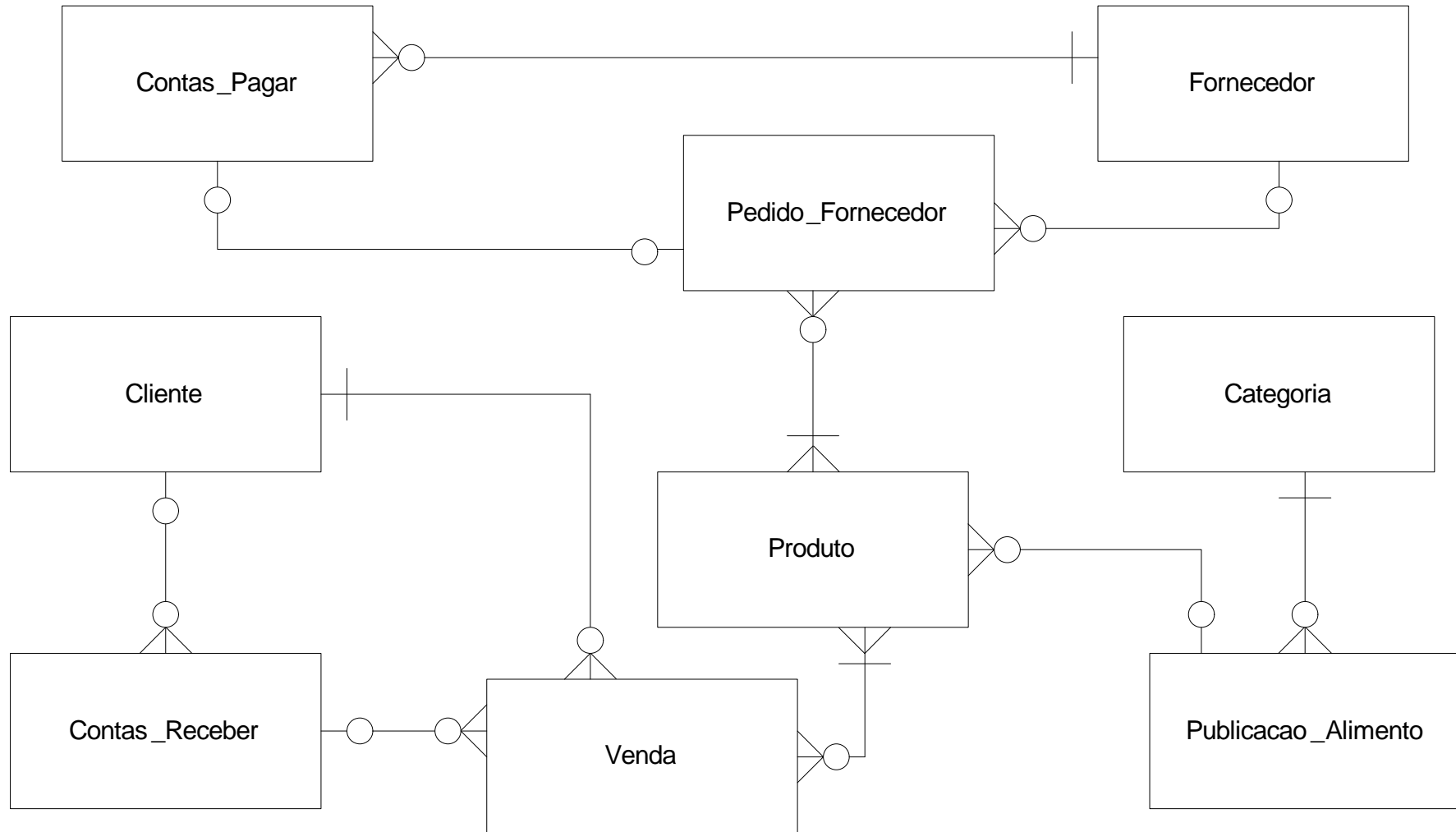

## 5.2 - Diagramas de Fluxo de Dados (DFD) de Nível Zero

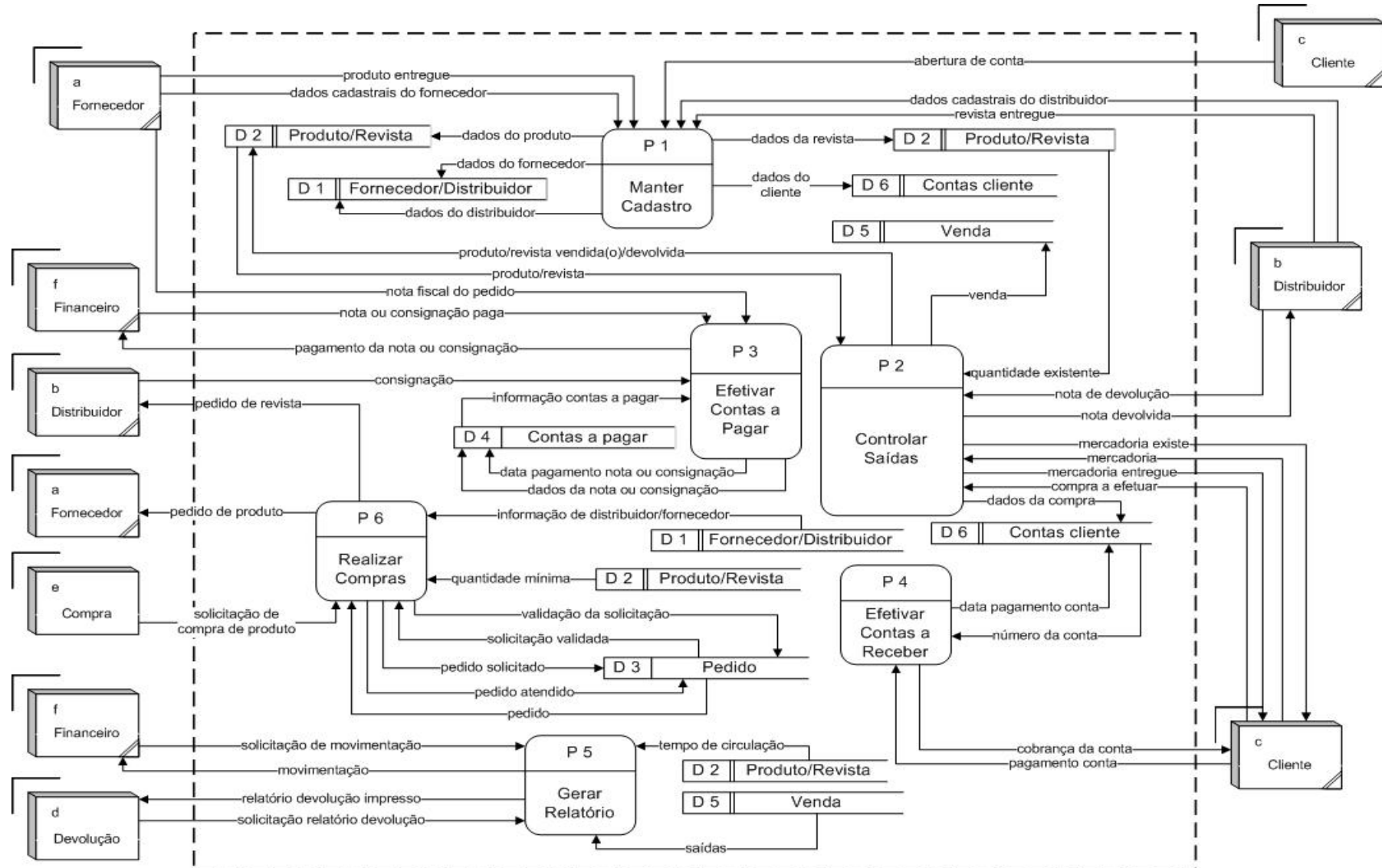

5.3 – DFD de Nível Um, Dois, ...

Diagrama de Fluxo de Dados - Processo 1 - “ Manter Cadastro ”



Diagrama de Fluxo de Dados - Processo 2 - "Controlar Saídas"





### Diagrama de Fluxo de Dados - Processo 3 - “ Efetivar Contas a Pagar ”

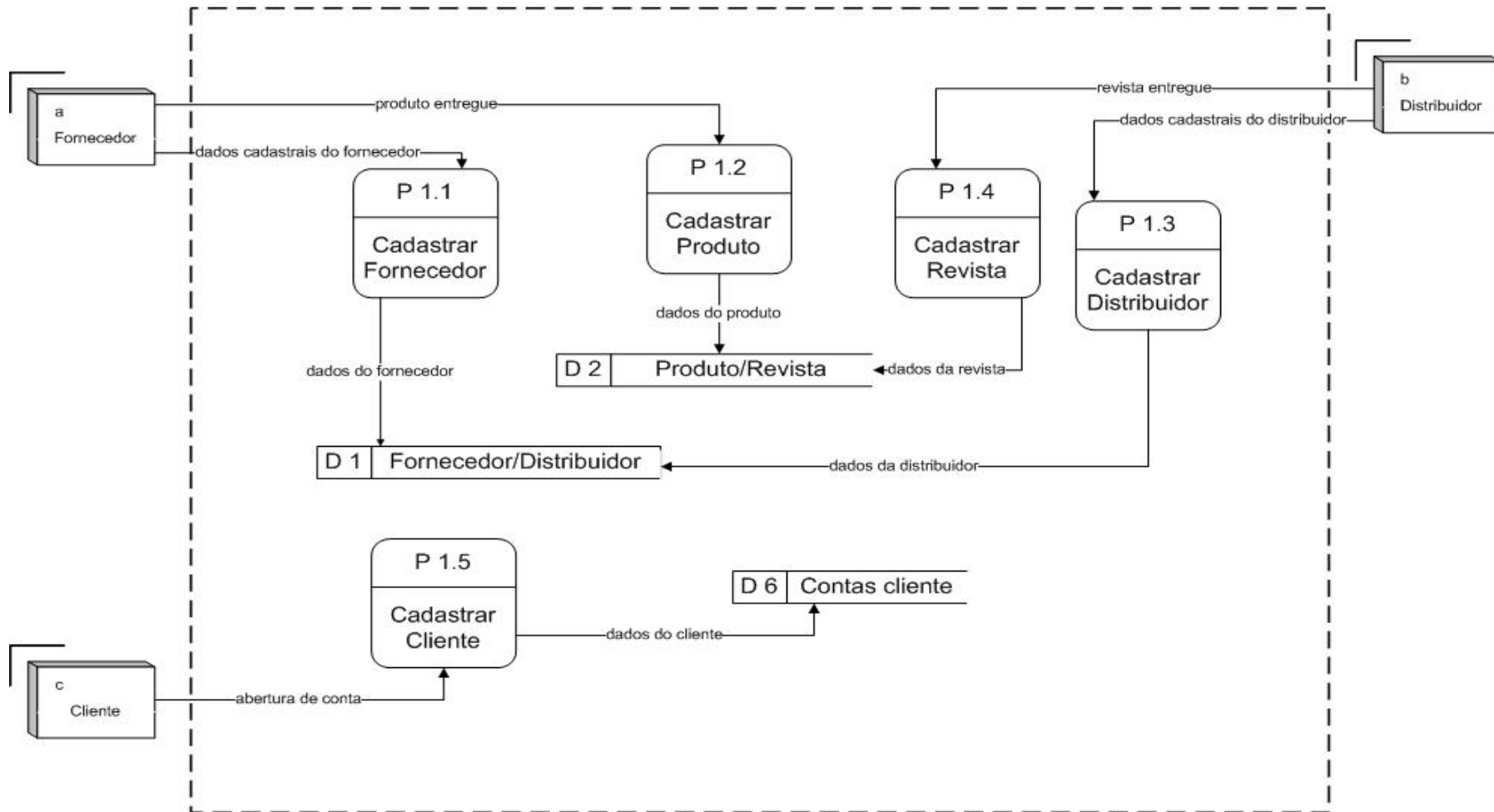
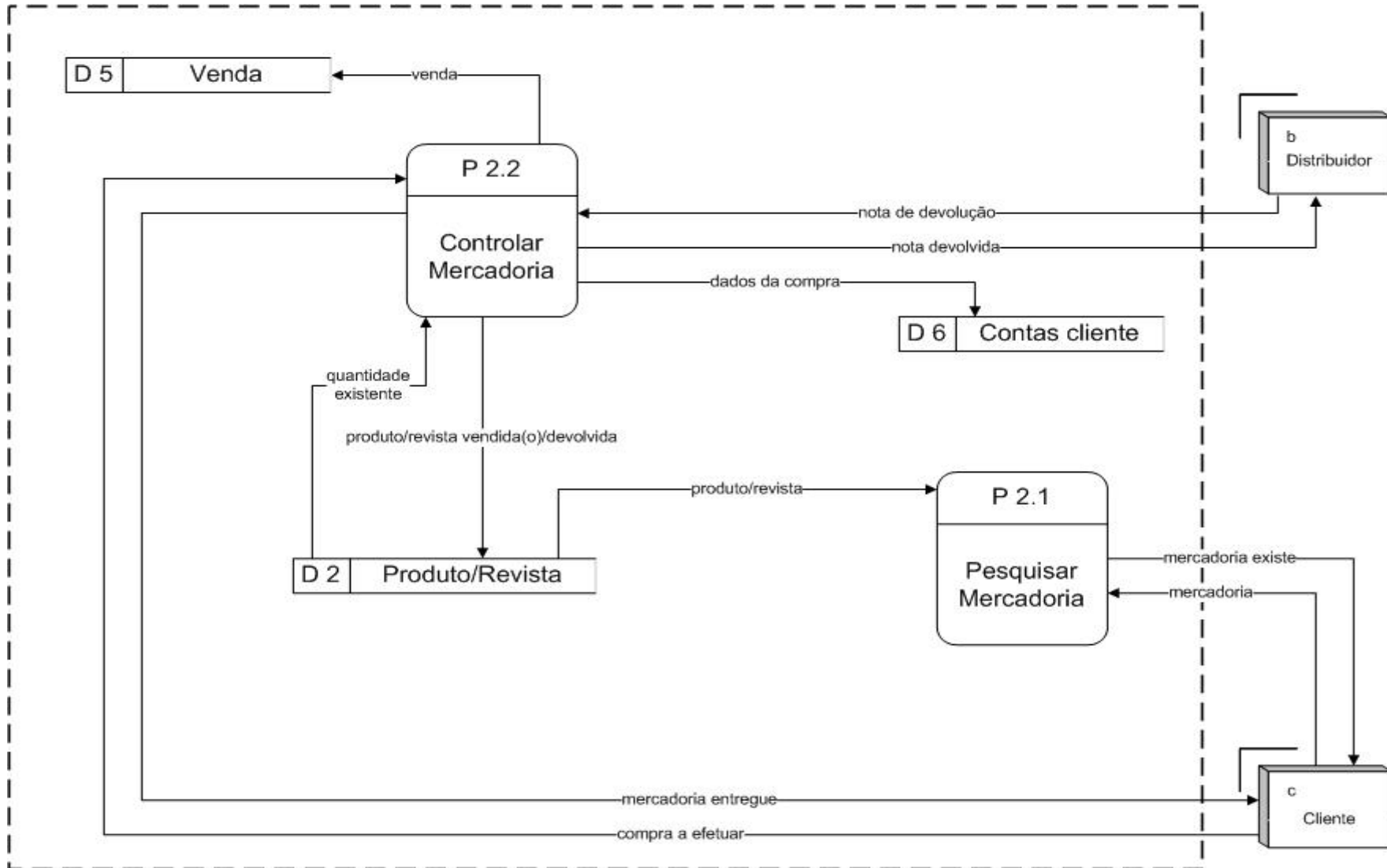
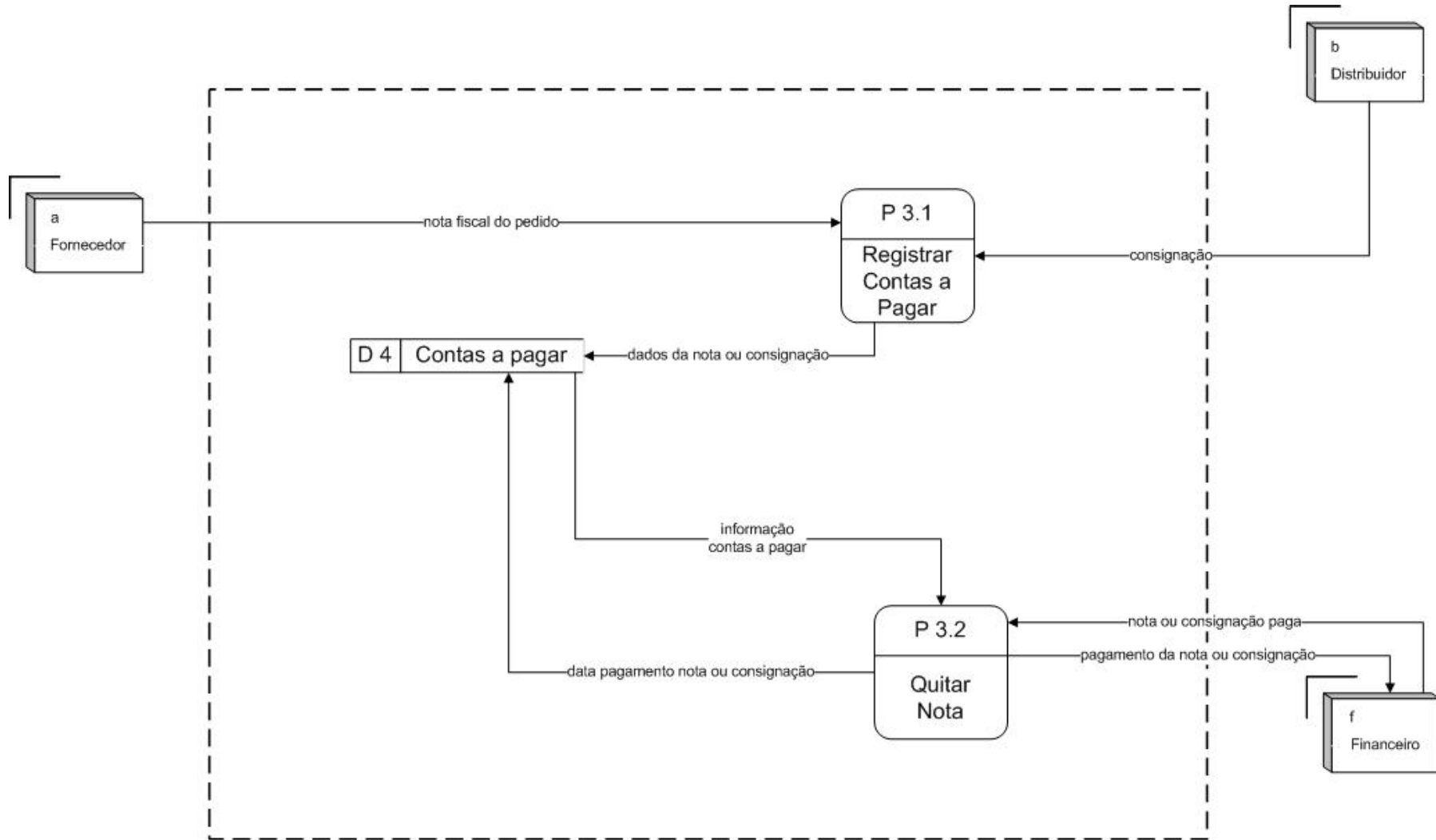

## Diagrama de Fluxo de Dados - Processo 4 - "Efetivar Contas a Receber"

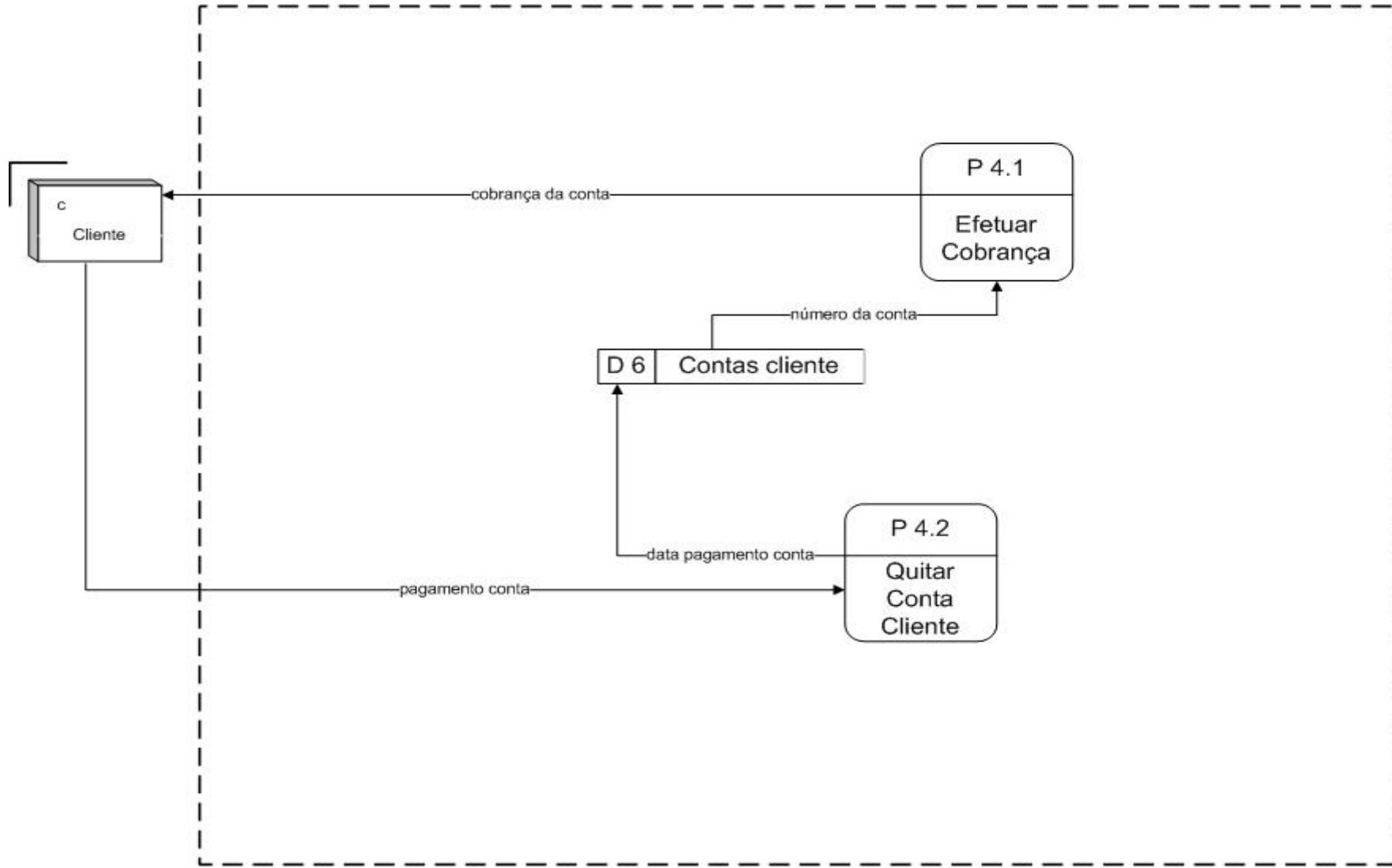

## Diagrama de Fluxo de Dados - Processo 5 - “ Gerar Relatórios ”

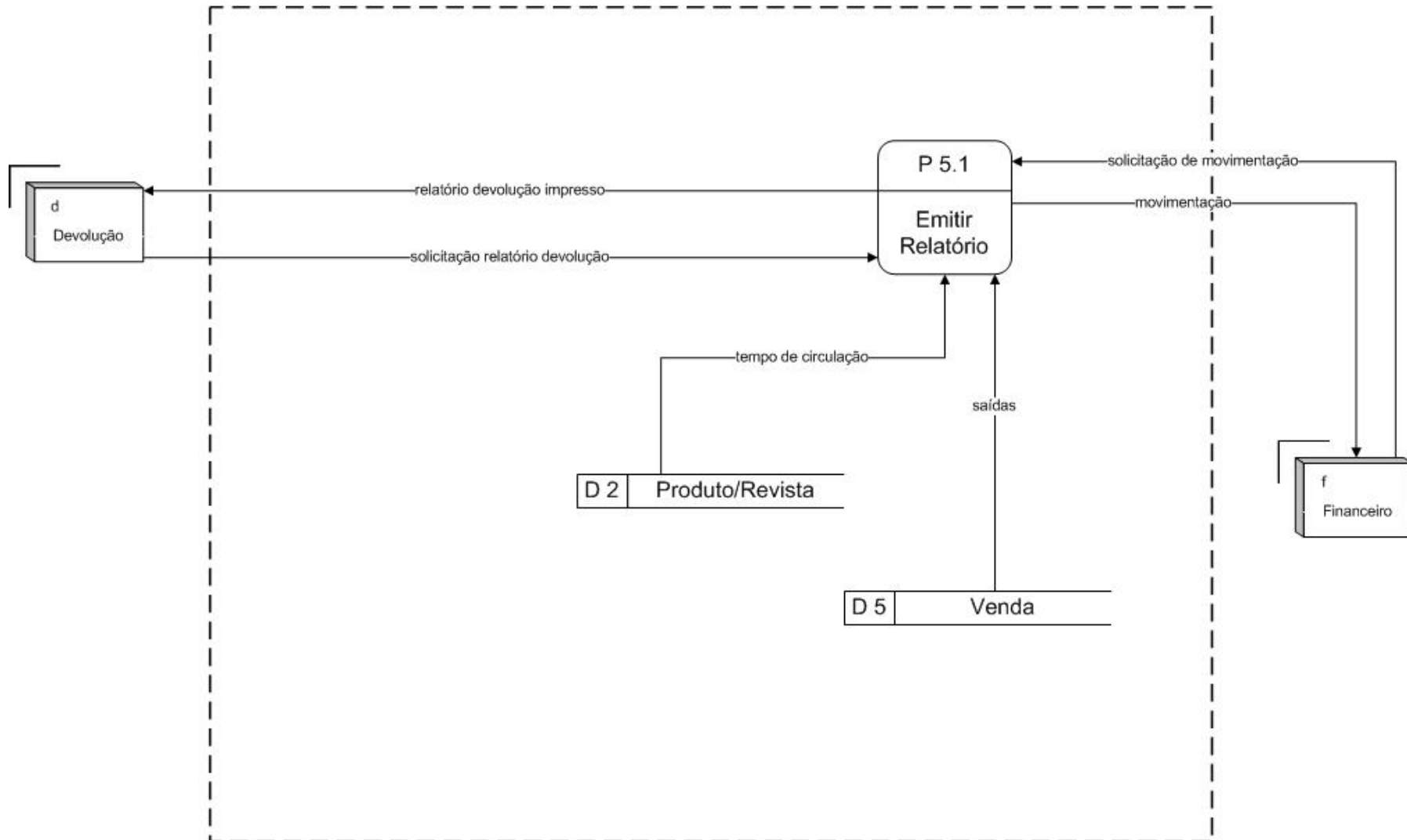

## Diagrama de Fluxo de Dados - Processo 6 - " Realizar Compras "

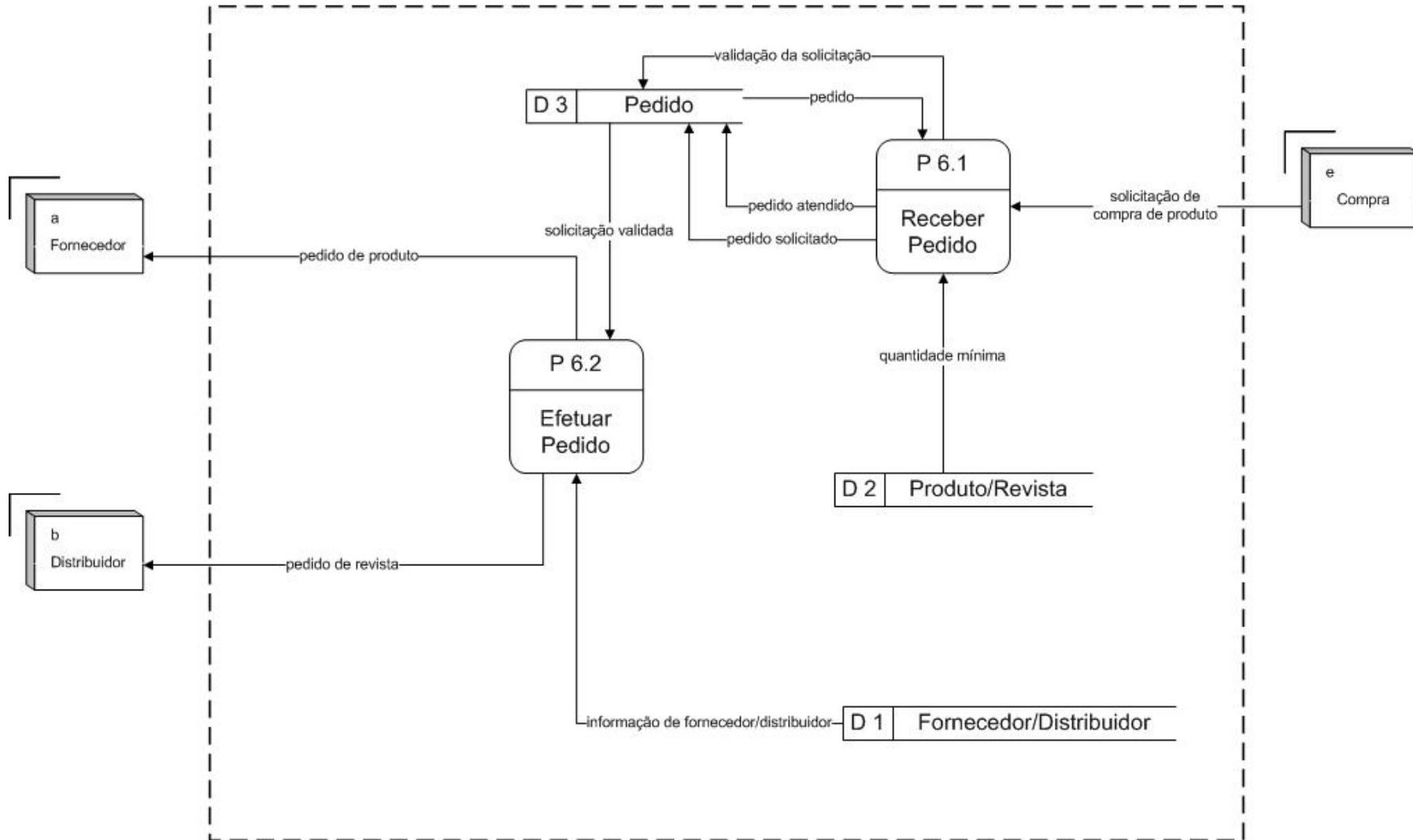

### 6.3 - Modelo E x R de Implementação

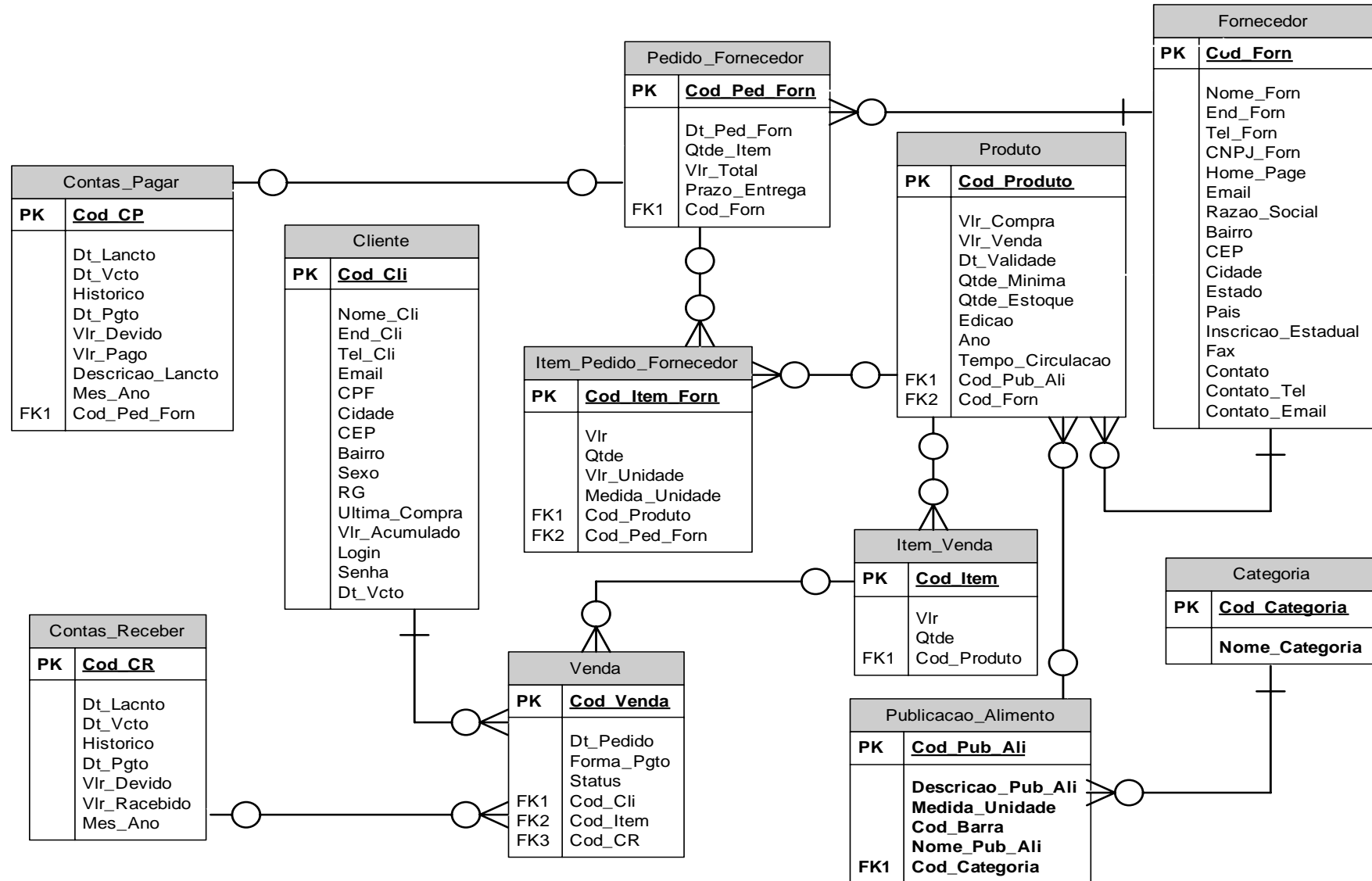

- Modelo de Relatório de Fornecedor/Distribuidor

The screenshot shows a Microsoft Internet Explorer browser window displaying a web page. The address bar shows the URL: `http://localhost/sisbanca/prototipo/relatorio_fornecedor.php`. The page title is "SISBANCA/Relatório de Fornecedores". The main content is a table with the following data:

Nome	UF	Telefone	CNPJ
Editora Abril	DF	6133552698	1234567891233
Editora Terra	DF	6133252635	1234567891233
Epoca	DF	33839383	1234567891233
Coquetel	-	-	1234567891233
Editora Globo	-	-	1234567891233
Editora Imagem	-	-	1234567891233
fornecedor teste	DF	99999999	00133334455566
kibon	DF	1234567	1234567890

Below the table, there is a printer icon and the text: "Impresso por **Administrador** em 31/07/2006". The browser status bar at the bottom shows "Concluído" and "Intranet local".

- Modelo de Relatório de Contas a Pagar

http://localhost/sisbanca/prototipo/relatorio\_contas\_a\_pagar\_resultados.php - Microsoft Internet Explorer

Arquivo Editar Exibir Favoritos Ferramentas Ajuda

Endereço http://localhost/sisbanca/prototipo/relatorio\_contas\_a\_pagar\_resultados.php Ir Links >>

### SISBANCA/Relatório de Contas a Pagar

Fornecedor	Data do Pedido	Data de Vencimento	Valor Devido
Coquetel	20/07/2006	20/07/2010	1.339,00

Impresso por **Administrador** em 31/07/2006

Concluído Intranet local

- Modelo de Relatório de Contas a Receber

http://localhost/sisbanca/prototipo/relatorio\_contas\_a\_receber\_resultados.php - Microsoft Internet Explorer

Arquivo Editar Exibir Favoritos Ferramentas Ajuda

Endereço http://localhost/sisbanca/prototipo/relatorio\_contas\_a\_receber\_resultados.php Ir Links

### SISBANCA/Relatório de Contas a Receber

Cliente	Data de Vencimento	Valor Devido
Bruno Jackson	10/07/2006	66,00
Bruno Jackson	10/07/2006	65,80
Bruno Jackson	10/08/2006	180,00
Bruno Jackson	10/08/2006	12.600,00
Bruno Jackson	10/08/2006	360,00
Bruno Jackson	10/08/2006	900,00
Bruno Jackson	10/08/2006	197,40
Bruno Jackson	10/08/2006	658,00
Bruno Jackson	10/08/2006	3,00
Bruno Jackson	10/08/2006	900,00
Bruno Jackson	10/08/2006	8,00

Impresso por **Administrador** em 31/07/2006

Concluído Intranet local



## 8.2 - Diagrama de Navegação via Menus

